



# DOWNLOAD

Michael Körner

## Vertretungsstunde Geschichte 13

5./6. Klasse: Pyramiden und ihre  
Geheimnisse

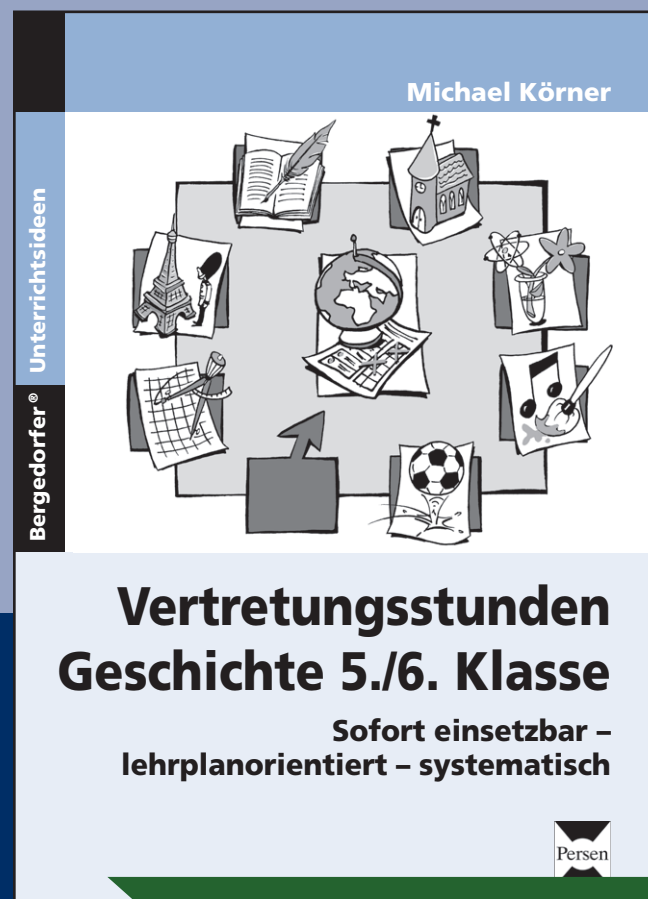

Downloadauszug  
aus dem Originaltitel:

Das Werk als Ganzes sowie in seinen Teilen unterliegt dem deutschen Urheberrecht. Der Erwerber des Werkes ist berechtigt, das Werk als Ganzes oder in seinen Teilen für den eigenen Gebrauch und den **Einsatz im eigenen Unterricht** zu nutzen. Die Nutzung ist nur für den genannten Zweck gestattet, **nicht jedoch für** einen schulweiten Einsatz und Gebrauch, für die Weiterleitung an Dritte (einschließlich aber nicht beschränkt auf Kollegen), für die Veröffentlichung im Internet oder in (Schul-)Intranets oder einen weiteren kommerziellen Gebrauch.

**Eine über den genannten Zweck hinausgehende Nutzung bedarf in jedem Fall der vorherigen schriftlichen Zustimmung des Verlages.**

**Verstöße gegen diese Lizenzbedingungen werden strafrechtlich verfolgt.**

Download  
VORSCHAU  
zur Ansicht



1. Ordne den Zahlen in dem Querschnitt der Cheopspyramide die entsprechenden Begriffe zu.  
Die Buchstaben der Begriffskarten ergeben dann in der Reihenfolge von ① bis ⑨ ein Lösungswort.

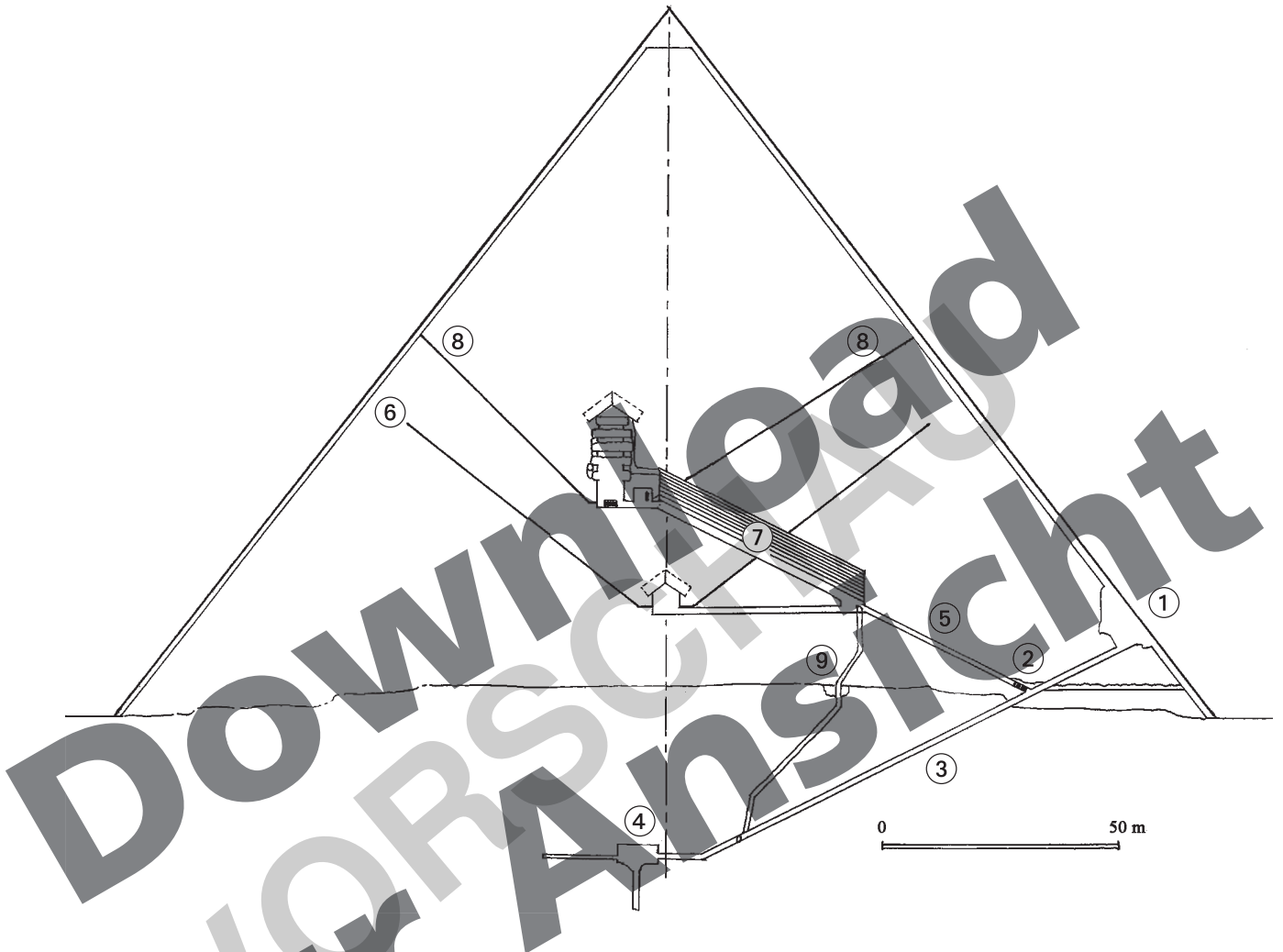

**E** absteigender Gang

**L** Blockiersteine

**P** aufsteigender Gang

**A** Königinnenkammer mit Luftschächten

**T** Große Galerie

**C** ursprünglicher Eingang

**R** Königskammer mit Luftschächten

**O** unterirdische Kammer

**A** Serviceschacht mit Grotte

Das Lösungswort lautet: \_\_\_\_\_

①    ②    ③    ④    ⑤    ⑥    ⑦    ⑧    ⑨



## Ägypten

### 2. Lies zunächst den Text.

Die Pyramiden von Gizeh in Ägypten zählen zu den sieben Weltwundern der Antike. Die Cheopspyramide ist 147 Meter hoch und hat eine Seitenlänge von 230 Metern. Bei ihrem Bau wurden über zwei Millionen Steinblöcke mit einem Gewicht von jeweils mehr als zwei Tonnen verwendet. Der Bau der Cheopspyramide dauerte über 20 Jahre. Man geht davon aus, dass ständig 20 000 Menschen auf der Baustelle tätig waren. Während der dreimonatigen Nilschwemme, wenn die Bauern nicht auf den Feldern arbeiten konnten, mussten diese zusätzlich beim Pyramidenbau helfen. Dann waren wohl gleichzeitig über 100 000 Menschen mit dem Pyramidenbau beschäftigt.



- a) Welche Fläche bedeckt die Cheopspyramide?
- b) Wie viele Tonnen wiegt die Cheopspyramide mindestens?
- c) Wie viele Stunden wurden zum Bau der Cheopspyramide in etwa aufgewendet, wenn die Arbeiter und Bauern pro Tag zehn Stunden gearbeitet haben?
- d) Welche Probleme brachte eine so große Baustelle mit sich?

3. Warum die Pyramiden errichtet wurden, ist heute unumstritten. Sie dienten den Pharaonen als Grabanlagen. Wie es den Ägyptern aber gelang, mit den damals vorhandenen Mitteln solch riesige Bauten zu errichten, ist bis heute unter den Wissenschaftlern umstritten. Die Grafiken zeigen drei verschiedene Modelle, wie Pyramiden gebaut worden sein könnten.

- a) Leider stehen die Modellbezeichnungen nicht über den richtigen Abbildungen. Ordne die Bezeichnungen den richtigen Abbildungen zu.

Innenrampe

Wendelrampe

Zickzackrampe

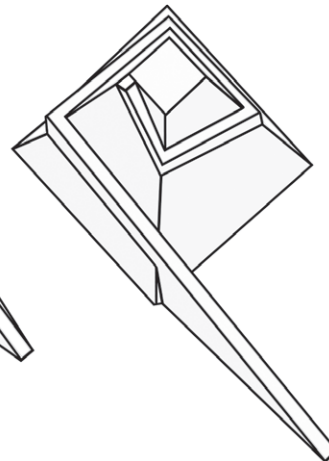
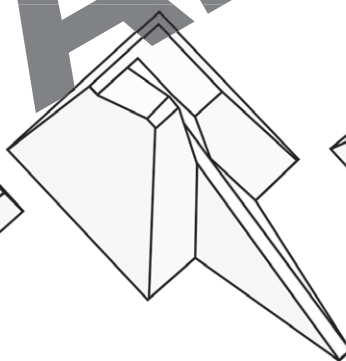
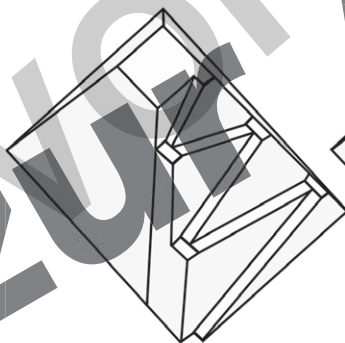

- b) Beschreibe anhand eines Modells, wie der Pyramidenbau funktioniert haben könnte.

---

---

---



## Ägypten

### Nr. 1

- ① ursprünglicher Eingang
- ② Blockiersteine
- ③ absteigender Gang
- ④ unterirdische Kammer
- ⑤ aufsteigender Gang
- ⑥ Königinnenkammer mit Luftschächten
- ⑦ Große Galerie
- ⑧ Königskammer mit Luftschächten
- ⑨ Serviceschacht mit Grotte

**Das Lösungswort lautet: C L E O P A T R A**

### Nr. 2

- a) Die Cheopspyramide hat eine Grundfläche von  $A = 230 \text{ m} \cdot 230 \text{ m} = 52\,900 \text{ m}^2$ .
- b) Die Cheopspyramide wiegt mindestens  $2\,000\,000 \cdot 2 \text{ t} = 4\,000\,000 \text{ t}$ .
- c) Es wurden ca.  $20 \cdot 360 \cdot 20\,000 \cdot 10 \text{ h} + 20 \cdot 120 \cdot 80\,000 \cdot 10 \text{ h} = 3\,360\,000\,000 \text{ h}$  aufgewendet.
- d) Auf einer so großen Baustelle mussten alle Tätigkeiten (Transport der Steine, Arbeit in den Steinbrüchen usw.) gut abgestimmt werden. Außerdem musste es Wohngelegenheiten und Nahrungsmittel für die vielen Arbeiter geben.

### Nr. 3

- a) **Zickzackrampe**      **Innenrampe**      **Wendelrampe**

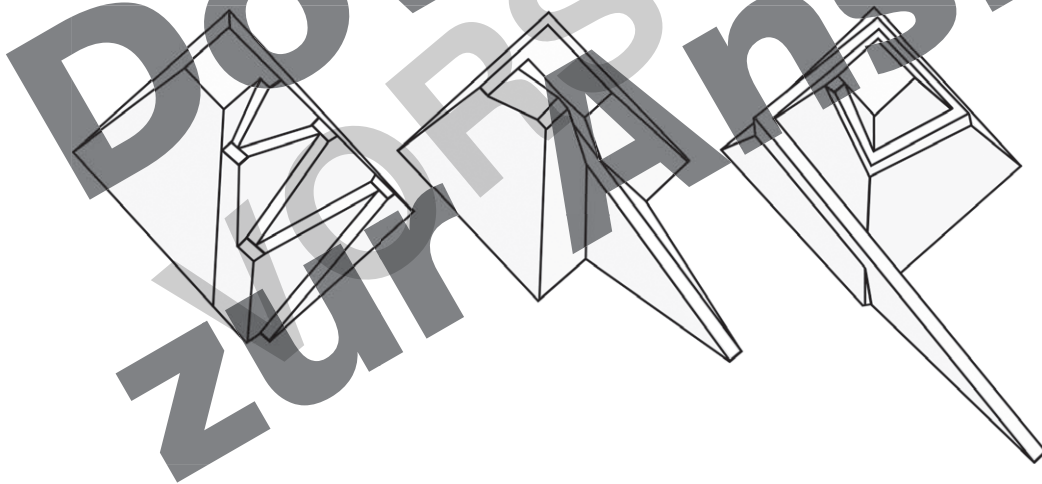

Bei der **Wendelrampe** führt die Rampe um die Pyramide herum in die Höhe.  
Die **Zickzackrampe** führt an einer Seite der Pyramide im Zickzack in die Höhe.  
Die **Innenrampe** führt ins Innere der Pyramide.

- b) *Individuelle Lösungen*



Weitere Downloads, E-Books und Print-Titel des umfangreichen Persen-Verlagsprogramms finden Sie unter [www.persen.de](http://www.persen.de)

Hat Ihnen dieser Download gefallen? Dann geben Sie jetzt auf [www.persen.de](http://www.persen.de) direkt bei dem Produkt Ihre Bewertung ab und teilen Sie anderen Kunden Ihre Erfahrungen mit.



## Bildquellen

- S. 1 Pyramide/Querschnitt: gemeinfrei.  
<http://commons.wikimedia.org/wiki/File:Kheops-coupe.jpg>
- S. 2 Chephren-Pyramide © dynamofoto – Fotolia.com  
Pyramide/Rampen: Wikimedia Commons, Althiphika. This file is licensed under the Creative Commons Attribution-Share Alike 3.0 Unported license.  
[http://commons.wikimedia.org/wiki/File:Other\\_ramps1b.svg](http://commons.wikimedia.org/wiki/File:Other_ramps1b.svg)

© 2013 Persen Verlag, Hamburg  
AAP Lehrerfachverlage GmbH  
Alle Rechte vorbehalten.

Das Werk als Ganzes sowie in seinen Teilen unterliegt dem deutschen Urheberrecht. Der Erwerber des Werkes ist berechtigt, das Werk als Ganzes oder in seinen Teilen für den eigenen Gebrauch und den Einsatz im Unterricht zu nutzen. Die Nutzung ist nur für den genannten Zweck gestattet, nicht jedoch für einen weiteren kommerziellen Gebrauch, für die Weiterleitung an Dritte oder für die Veröffentlichung im Internet oder in Intranets. Eine über den genannten Zweck hinausgehende Nutzung bedarf in jedem Fall der vorherigen schriftlichen Zustimmung des Verlages.

Sind Internetadressen in diesem Werk angegeben, wurden diese vom Verlag sorgfältig geprüft. Da wir auf die externen Seiten weder inhaltliche noch gestalterische Einflussmöglichkeiten haben, können wir nicht garantieren, dass die Inhalte zu einem späteren Zeitpunkt noch dieselben sind wie zum Zeitpunkt der Drucklegung. Der Persen Verlag übernimmt deshalb keine Gewähr für die Aktualität und den Inhalt dieser Internetseiten oder solcher, die mit ihnen verlinkt sind, und schließt jegliche Haftung aus.

Grafik: Julia Flasche (Cover und Piktogramm)  
Satz: Satzpunkt Ursula Ewert GmbH, Bayreuth

Bestellnr.: 23084DA13

[www.persen.de](http://www.persen.de)