

Inhalt

| | | |
|-------------|------------------------------------|---|
| | Vorwort | Seite 4 |
| | Arbeitsanleitung | Seite 5 |
| | Umsetzungsmöglichkeiten | Seiten 6 - 18 |
| I. | Allgemein & Kreativität | Seiten 19 - 32 |
| | <u>Kunsttrainingsziele:</u> | <ul style="list-style-type: none">• Band• Film• Tierakrobatik im Zirkus• Ballonfahrt• Traumschiff• Weltraum• Buch• Wald• Museum• Skulptur• Erfindung• Suppe• Vögel |
| II. | Farbe, Raum & Bewegung | Seiten 33 - 49 |
| | <u>Kunsttrainingsziele:</u> | <ul style="list-style-type: none">• Sonnenuntergang am Meer• Baum im Herbst• Lutschstangen• Burg• Straße• Raum - dunkel und hell• Feuerwerk• Traumhaus• Aquarium• Zimmer mit Einrichtung• Inhalt der Päckchen• Großes Autorennen• Vorbeifahrendes Auto• Bewegungen• Blume• Tagesablauf |
| III. | Struktur & Wahrnehmung | Seiten 50 - 68 |
| | <u>Kunsttrainingsziele:</u> | <ul style="list-style-type: none">• Fäden• Fransenteppich• Kunstwerk 1• Kunstwerk 2• Kunstwerk 3• Kunstwerk 4• Bonbons• Drucker• Vögel• Mann und Frau• Wassertiere• Bretter• Kugeln• Lupe• Vergrößerung• Windsurfer• Blumenvase• Musikinstrumente |

Vorwort

„Vervollständige... Kohls kreatives Kunsttraining“ ist eine einzigartige mehrteilige Aufgabensammlung für den erfolgreichen Kunstunterricht, die Freiarbeit und Vertretungsstunden für Kunstpädagogen und Kunstpädagoginnen und fachfremde Lehrkräfte. Jede Schule, die in kurzer Zeit mehr Qualifikation bei ihren Schülern und Schülerinnen erreichen will, kann auf diese Aufgabensammlung nicht verzichten. Alle werden begeistert sein.

„Vervollständige... Kohls kreatives Kunsttraining“ beinhaltet Hauptaufgaben und Großthemen ergänzende Aufgaben für die 5. bis 10. Klasse aus den Bereichen Kreativität, Farbe, Raum, Struktur und Wahrnehmung. Kunsttrainingsziele sind u.a.:

- Sensibilisieren für sichtbare Erscheinungen und Weiterentwicklung der Wahrnehmung
- Befähigen zur bildnerischen Darstellung, Gestaltung und Mitteilung
- Aneignen von Kenntnissen über Farbe, Form, Struktur und Raumbeziehungen
- Fördern von Kreativität und ermutigen, eigene Ideen darzustellen und weiterzuentwickeln
- Aufbauen von Selbstbewusstsein und Selbstsicherheit in Bezug auf eigene Aktivität und bildnerische Ergebnisse.

Die abwechslungsreichen und spannenden Aufgaben „Vervollständige... Kohls kreatives Kunsttraining“ erleichtern die Kunstunterrichtsarbeit durch ihren sehr großen Selbsterklärungs- und Aufforderungscharakter. Nach kurzer Einleitung durch die Lehrkraft und den optimalen bildnerischen Vorgaben durch Eckhard Berger werden die Aufgaben durch die Schüler und Schülerinnen bearbeitet. Je nach Alter und Leistungsstand werden 1-3 Stunden benötigt. Der sachgerechte Umgang mit dem beliebtesten Arbeitsmittel, Bleistift und Farbstifte (Bunt-, Filz- oder Faserstifte), wird vorausgesetzt.

„Vervollständige... Kohls kreatives Kunsttraining“ motiviert zu faszinierenden Ergebnissen, die die Schule in einer Ausstellung im Rahmen einer positiven Außendarstellung für das Fach Kunst und sich präsentieren kann.

Der Kohl-Verlag und Autor Eckhard Berger wünschen Ihnen viel Spaß und Erfolg beim Einsatz der Kopiervorlagen!

Eckhard Berger lebt und arbeitet in Brake

Lehrer, Künstler und Autor
Geboren 6. 6. 1951 in Brake/Unterweser
Verheiratet und Vater von 3 Söhnen
Kunst- und Pädagogikstudium an der Universität Oldenburg
Seit 1987 Ausstellungen und Kooperation mit zeitgenössischen Künstlern und Institutionen
Werke im privaten und öffentlichen Besitz

Autor von neuartigen Praxisbüchern für den Kunstunterricht in Deutschland, Österreich und der Schweiz und anderen Publikationen:

- „Hans Hemd trägt immer nur ein Hemd“, Fischerhude 1977
- „Hans Hemd und das Kunsthaus“, Fischerhude 1978
- „Hans Hemds Supersachen“, Fischerhude 1979
- „Der kleine Norddeutsche“, Oldenburg 1984
- „Brake – Stadt am großen Strom“, Oldenburg 1981
- „Der kleine Norddeutsche 2“, Oldenburg 1985
- „Schöne Wesermarsch“, Brake 1997
- „Brommy – Brake und deutsche Geschichte“, Brake 1998
- „Kohls kreative Kunstkreationen 1.-2. Klasse“, Kerpen 2006
- „Kohls kreative Kunstkreationen 3.-4. Klasse“, Kerpen 2006
- „Kohls kreative Kunstkreationen für die Sekundarstufe“, Kerpen 2006
- „Design für die Sekundarstufe“, Kerpen 2007
- „Moderne Kunst 1“, Kerpen 2007
- „Olli“, Oldenburg 2007
- „Farbe – Komplette Theorie und Praxis im modernen Kunstunterricht“, Kerpen 2007



teamberger@web.de
www.teamberger.de

Kohls kreative Kunstkreationen
für die Sekundarstufe - Bestell-Nr. P10 718



Weitere Arbeitsfelder: moderne Grafik, Spezialdesigns, Sonderpublikationen (z. B. Kindermalkalender, Malposter, Sammlerwerke, Grafikmappen)

Vervollständige Band

Name: _____

Zeichne die Bandmitglieder, mehr Bühnenausrüstung und begeisterte Zuschauer mit Sprechblasen!

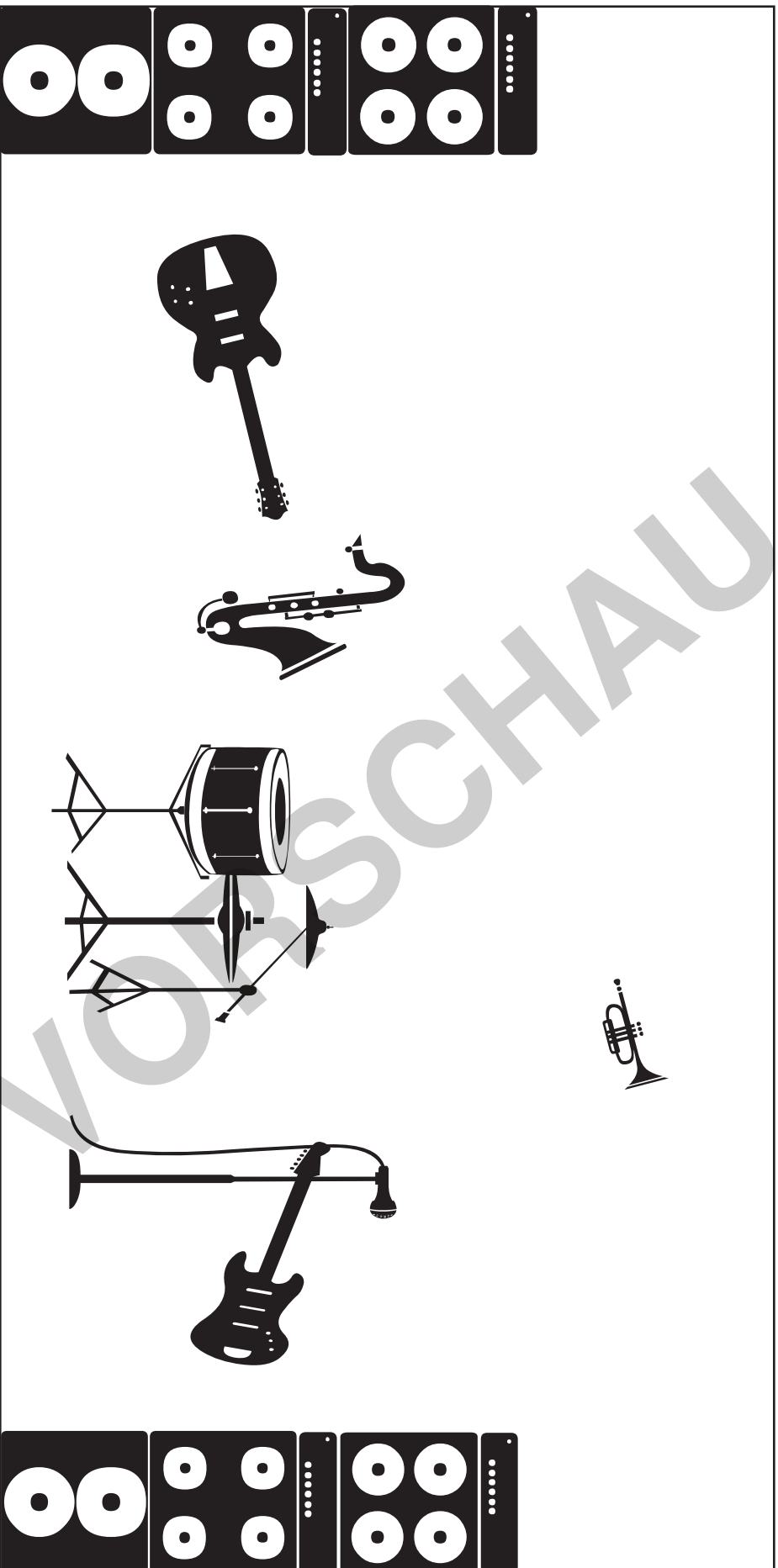

Zugabe

we love you

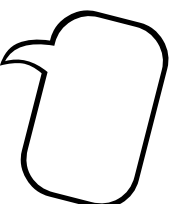

Vervollständige Blume

Name: _____

Zeige, wie die Blume von Feld zu Feld länger, breiter und schöner wird. Sie bekommt mehr Blätter und Blüten!

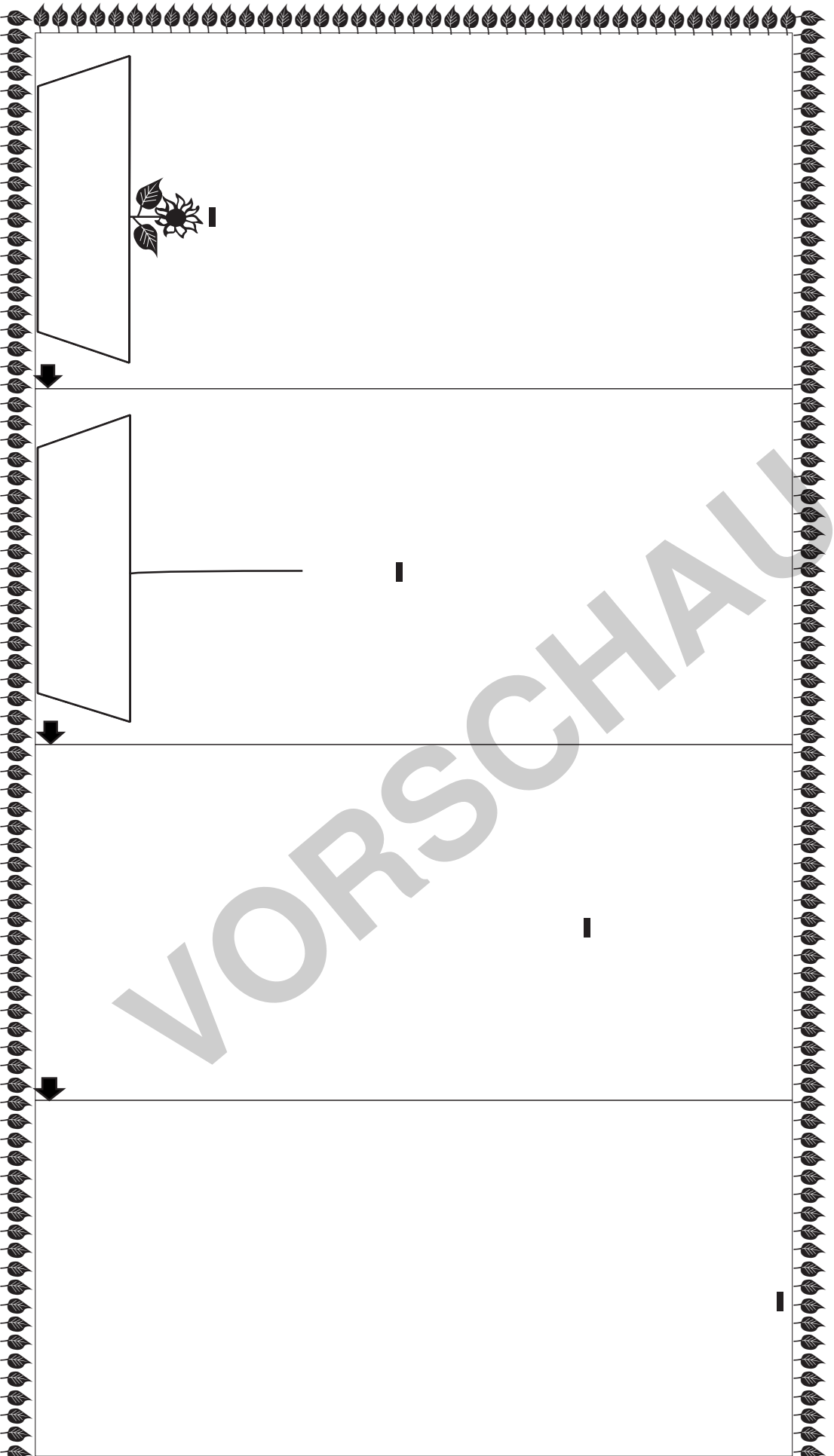

Vervollständige Musikinstrumente

Name: _____

Zeichne weiter durch die runden Felder! Du darfst auch Farbe einsetzen.

