









Auch methodisch bieten sich verschiedenste Möglichkeiten an. Es kann sowohl im Klassenverband, in Einzelarbeit, in Partnerarbeit oder in Gruppenarbeit gelesen werden. Besonders bewährt hat sich meiner Meinung nach das gemeinsame Lesen in Partnerarbeit. Hierbei können sich die Kinder gut gegenseitig unterstützen und durch das Gespräch über das Gelesene werden weitere **kommunikative Kompetenzen** geschult.

Inhaltsübersicht zu Lehrplanthemen des Sachunterrichts

Bereiche des Sachunterrichts	Themen	Passende Geschichten
Naturwissenschaft	Lebensraum Wiese/ Feste im Jahreslauf/Frühling	 Ostern bei Oma und Opa
Sozialwissenschaft	Freizeitgestaltung/ Demokratische Mitwirkung	 Wir testen den neuen Spielplatz
Sozialwissenschaft	Freizeitgestaltung/Wetter/ Sommer/Berufe/Eigener Körper, Gesundheit, Wohlbefinden	 Spaß im Freibad
Sozialwissenschaft/ Naturwissenschaft	Zusammenleben in der Gemeinschaft/Orientierung auf dem Schulgelände	 Auf dem Schulfest verschwunden
Naturwissenschaft	Lebensraum Hecke/Herbst	 Das geheime Versteck des Igels
Sozialwissenschaft	Freizeitgestaltung/Herbst/ Werkzeuge	 Wir bauen einen Drachen
Sozialwissenschaft/ Naturwissenschaft	Freizeitgestaltung/Winter/ Wetter/Körper/Gesundheit	 Ein Schultag im Schnee
Sozialwissenschaft	Zusammenleben in der Gemeinschaft/Familie/Feste im Jahreslauf/Früher und Heute	 Weihnachten bei den Oma und Opa
Naturwissenschaft	Bauen und Konstruieren/Stoffe und Materialien	 In der Bauwerkstatt

Viel Vergnügen wünscht
Ihr Autor *Sven Rook*

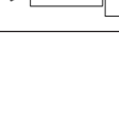

Name: _____

Datum: _____

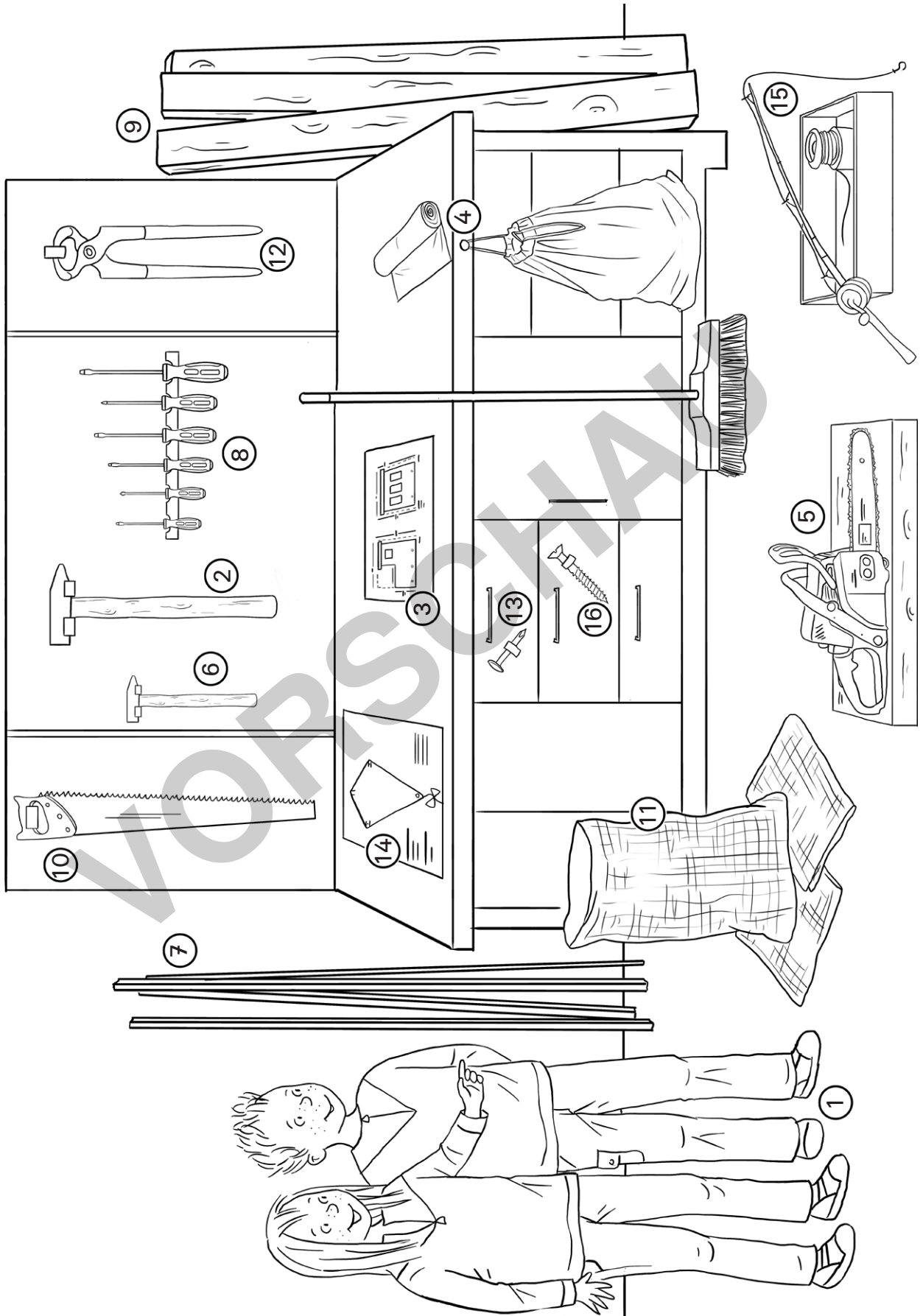



Name: _____

Datum: _____

Wir bauen einen Drachen

Die Zwillinge Jonas und Emma kommen aufgeregt nach Hause. Sie waren mit Papa im Baumarkt. Dort haben sie viele Papierdrachen gesehen. Jonas und Emma wollen nun selbst einen Drachen bauen.

Lies bei 1 los!

- ① Emma und Jonas betreten die Werkstatt im Keller. Sie staunen über die tollen Werkzeuge und die große Werkbank.
Die Zwillinge haben eine Bauanleitung aus dem Internet ausgedruckt. Sie legen die Anleitung vor sich auf die Werkbank.
- ② Dieser Hammer ist zu groß für Jonas. Finde einen kleineren Hammer.
- ③ Nein, das ist eine Anleitung für eine Eisenbahn. Was wollen die Kinder bauen? Lies noch einmal bei ① nach.
- ④ Die Geschwister schneiden den Müllsack zu und spannen ihn über den Rahmen. Sie befestigen ihn mit Klebeband. Nun fehlt dem Drachen noch ein Schwanz. Jonas und Emma suchen eine Schnur im alten Angelkasten.
- ⑤ Die Motorsäge ist falsch. Gehe zurück zur letzten Nummer.
- ⑥ Mit dem kleinen Hammer schlägt Jonas einen Nagel krumm in das Brett. So hält der Rahmen nicht. Emma holt die Zange.
- ⑦ Genau, diese schmalen Latten passen gut. „Die sind aber noch zu lang!“, ruft Jonas. „Wir brauchen die Säge.“





Name: _____

Datum: _____

Wir bauen einen Drachen

Die achtjährigen Zwillinge Jonas und Emma rennen aufgeregt ins Haus. Sie waren mit ihrem Vater im Baumarkt. Jetzt im Herbst gibt es dort viele Papierdrachen zu kaufen. Das hat sie auf eine Idee gebracht: Sie wollen selbst einen Drachen bauen! Da die Eltern von Emma und Jonas gern selbst werken, haben sie eine tolle Werkstatt im Keller.

Wie bauen die Kinder den Drachen? Beginne bei ① mit dem Lesen.

- ① Bei einer Kindersuchmaschine im Internet haben die Geschwister eine einfache Anleitung für einen Drachen gefunden. Sie drucken den Bauplan aus und schleichen damit in die Werkstatt hinunter.

Vor der großen Werkbank staunen sie über die vielen Werkzeuge.

Sie legen den Bauplan auf die Tischplatte, damit sie ihn immer gut sehen können.

- ② Dieser Hammer ist zu groß und schwer für so feine Arbeiten. Suche einen kleineren Hammer.

- ③ Nein, das ist eine Anleitung für eine Holzseisenbahn. Lies noch einmal bei ① nach, was die Kinder bauen wollen.

- ④ Jonas faltet einen der Müllsäcke auf und schneidet mit seinem Taschenmesser ein Stück Folie in Drachenform aus. Dann spannen die Geschwister die Folie über den Rahmen und befestigen sie mit einem Klebeband am Holzrahmen. „Das sieht gut aus!“, findet Emma. „Nun fehlt nur noch eine lange Schnur“, meint Jonas. Zum Glück steht in einer Ecke Vaters alter Angelkasten. Darin finden sie bestimmt eine lange Angelschnur.

Male alle Müllsäcke blau aus.

- ⑤ Mit einer Motorsäge können die Zwillinge die dünnen Holzlatten nicht zersägen. Das wäre zu gefährlich. Gehe zurück zur letzten richtigen Nummer und lies noch einmal nach.

