

# Inhalt

	<u>Seite</u>
Vorwort	5
Einleitung/Vorbereitung	6
Arbeitskarten	7 - 10
Organisation, Kontrolle & Ideen	11
Aufträge, Material & Lernziele	12 - 20

## 1. Wahrnehmung

<b>1</b> Unterschiede suchen	21
<b>2</b> Schau genau	22 - 23
<b>3</b> Muster	24 - 25
<b>4</b> Geldbeutel falten	26 - 27
<b>5</b> Geometrische Figuren	28 - 29
<b>6</b> Zwillinge	30

## 2. Zählen & Zahlen

<b>7</b> Mengen und Zahlen	31
<b>8</b> Nachbarzahlen ( <i>siehe Vorlagen Mengen und Zahlen</i> )	
<b>9</b> Domino	32
<b>10</b> Mengen ertasten	33
<b>11</b> Schätzen und Zählen	34
<b>12</b> Waage ( <i>ohne Vorlage</i> )	

## 3. Buchstaben

<b>13</b> Buchstaben tasten ( <i>ohne Vorlage</i> )	
<b>14</b> Buchstabenpuzzle	35
<b>15</b> Duo	36
<b>16</b> Nagelbrett	37
<b>17</b> Buchstabenbilder	38
<b>18</b> Würfelspiel	39 - 40

# Inhalt

	<u>Seite</u>
<b>4. Zeichnen und Basteln</b>	
<b>19</b> Buchstaben und Zahlen <i>(ohne Vorlage)</i>	
<b>20</b> Mandala	41
<b>21</b> Ausnähbilder	42 - 43
<b>22</b> Wasserfarbe <i>(ohne Vorlage)</i>	
<b>23</b> Katze	44
<b>5. Sortieren</b>	
<b>24</b> Püppchen	45 - 46
<b>25</b> Gruppieren <i>(ohne Vorlage)</i>	
<b>6. Schreiben</b>	
<b>26</b> Allerlei Tiere	47
<b>27</b> Wörter stempeln <i>(ohne Vorlage)</i>	
<b>28</b> Wörter <i>(ohne Vorlage)</i>	
<b>29</b> Buchstabenbecher	48
<b>30</b> Zeitung <i>(ohne Vorlage)</i>	
<b>7. Lesen</b>	
<b>31</b> Reime	49
<b>32</b> Gute Nacht	50 - 51
<b>33</b> Katzentatzen	52
<b>34</b> Die Lösungen	53 - 55

# Vorwort

## INDIVIDUALISIERUNG

Die vorliegende Unterrichtseinheit ist dazu geeignet, mit Erstklasskindern in den individualisierenden Unterricht in Form des Werkstattunterrichts einzusteigen. Wir haben diese „Erstlingswerkstatt“ bereits nach den ersten vier Schulwochen eingesetzt. Da viele Kinder zu diesem Zeitpunkt noch nicht lesen können, sind die verschiedenen Arbeitsanweisungen mit einem Symbol und dem geschriebenen Auftrag gekennzeichnet.

Mit dem Symbol und dem entsprechenden Material sollte die Aufgabenstellung für das Kind ersichtlich sein.

Wir arbeiten mit dem Erstleselehrgang „Lesen durch Schreiben“ von J.Reichen. Die Arbeitsaufträge zu den Bereichen „Buchstaben“ und „Schreiben“ sind daher auf diesen Lehrgang ausgerichtet.

## BEREICHE

Die Arbeitsaufträge des vorliegenden Bandes haben wir zu folgenden Bereichen gestaltet:

- Wahrnehmung
- Zählen und Zahlen
- Buchstaben
- Zeichnen und Basteln
- Sortieren
- Schreiben
- Lesen

## ZEITRAUM

Jeder dieser Bereiche umfasst eine Auswahl von verschiedenen Aufgaben. Diese Unterrichtseinheit dauert ca. vier bis fünf Wochen.

Die Aufträge im Bereich „Lesen“ sind speziell für Kinder, die bereits lesen können.

Neben den individuellen Arbeiten empfehlen wir auch, immer wieder als ganze Klasse in der Gemeinschaft zu lernen. Unter dem Titel „Ideen für den Frontalunterricht“ machen wir einige Hinweise für dessen Gestaltung.

Viel Freude und Erfolg wünschen Ihnen sowie Ihren Schülerinnen und Schülern der Kohl-Verlag und das Autorenteam

*Dorothee Ringli-Boss,  
Lucy Milde und  
Helen Wiher*

# Einleitung

## VORBEREITUNG

- Mit den Arbeitskarten für alle Kinder je einen Schlüsselbund als Arbeitspass herstellen.

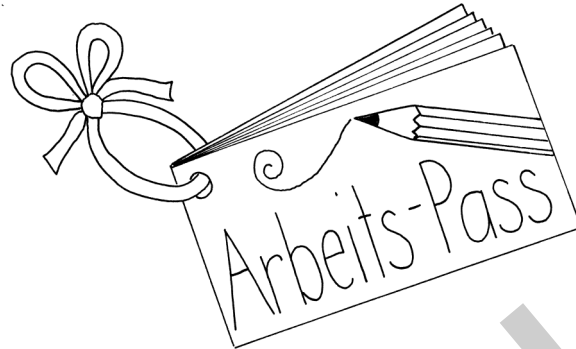

- Für die auszulegenden Arbeiten, Karten vergrößern und eventuell laminieren
- Eventuell Kontrollblatt für jedes Kind kopieren (hier empfiehlt sich eine eigene Kontroll-Mattfarbe)
- Arbeitsblätter kopieren
- Material her- und bereitstellen

VORSCHAU

# Arbeitskarten

Unterschiede suchen



Schau genau

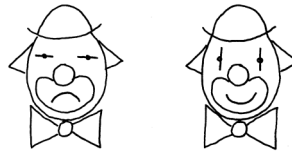

Muster

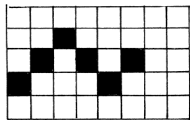

Geldbeutel falten

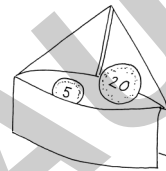

Geometrische Figuren



Mengen und Zahlen

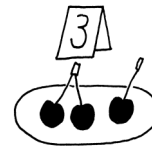

Nachbarzahlen

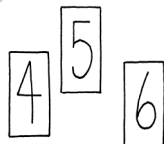

Domino

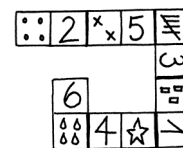

Mengen ertasten



Schätzen und zählen



Wasserfarbe



Katze



Püppchen

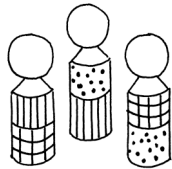

Zwillinge

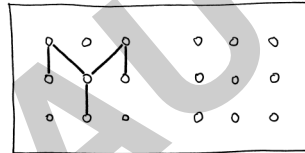

Gruppieren

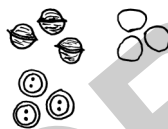

Allerlei Tiere



Stempeln

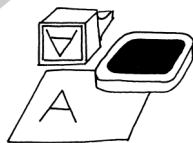

Wörter



Buchstabenbecher

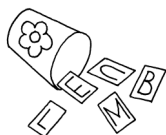

Zeitung



# Organisation, Kontrolle & Ideen

## MÖGLICHE ORGANISATION

Alles Arbeitsmaterial auslegen und die entsprechenden Arbeitskarten dazu legen. Jedes Kind hat seinen Arbeitspass (Schlüsselbund) bei sich am Platz.

## KONZEPT DER ARBEITSBLÄTTER

Die Arbeitsblätter sind so konzipiert, dass Kinder, die bereits lesen können, diese selbstständig lösen können. Selbstverständlich können Sie die Aufgaben auch vom Text trennen und separat kopieren.

## ABLAUF

Die Kinder wählen einen Auftrag und holen sich das nötige Material. Eventuell suchen sie sich einen Partner oder eine Partnerin.

## KONTROLLE

Zur Kontrolle gibt es verschiedene Möglichkeiten:

- Die Kinder zeigen die fertige Arbeit der Lehrperson und diese kontrolliert und vermerkt auf dem Kontrollblatt.
- Die Arbeit wird im Gemeinschaftsunterricht präsentiert.
- Nach einem erledigten Auftrag schneidet das Kind die Karte vom Schlüsselbund und klebt sie auf ein Blatt/ins Heft.
- Das Kind malt das Symbol an.
- Das Kind oder die Lehrperson stempelt die Karte ab.
- Die Karte wird gelocht.
- Das Kind kontrolliert mit der Lösungskarte

## Ideen für den Frontalunterricht

- Kimspiele in verschiedenen Varianten
- Buchstabenplakate gemeinsam gestalten
- Buchstaben gegenseitig auf den Rücken schreiben und erraten
- Lautieren
- Zahlen schreiben
- Schreibmotorische Schwungübungen
- Logische Blöcke: Merkmale kennenlernen, Verkaufen spielen
- Zeichnungsdiktat
- Scherenschnitte schneiden
- Ich packe in meinen Rucksack ...
- Rhythmen klatschen
- Zu einem bestimmten Buchstaben möglichst viele Wörter finden
- Bilder und Gegenstände zu An- und Endlaut sortieren
- An-, In- und Endlaut aus Wörtern heraus hören und notieren

# Arbeitsaufträge, Material, Lernziele

## 1. Wahrnehmung



**1**

### Unterschiede suchen

#### AUFTRAG

Möglichst viele Unterschiede suchen. Die Abweichungen auf dem zweiten Bild markieren oder ankreuzen.

#### MATERIAL

- Verschiedene Bilder oder Zeichnungen in doppelter Ausführung mit je zehn bis fünfzehn kleinen Unterschieden.
- 2 Kopiervorlagen

#### HINWEIS

Stecken Sie die Bilder in Zeigetaschen oder laminieren Sie sie. So können die Kinder die Unterschiede mit einem wasserlöslichen Filzstift markieren.

#### LERNZIELE

Optische Differenzierung, Konzentration, Ausdauer

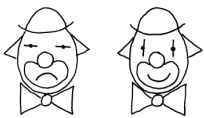

**2**

### Schau genau

#### AUFTRAG

Die Bildkarten auf die richtigen Bildertafeln legen.

#### MATERIAL

Lernspiel S. 22 und 23 zweimal kopieren.  
Eine Kopie auseinander schneiden = Karten  
Eine Kopie zur Kontrolle

#### LERNZIELE

Optische Differenzierung, Konzentration, Ausdauer

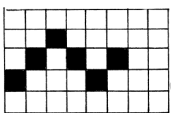

**3**

### Muster

#### AUFTRAG

Eine angefangene Musterreihe weiterzeichnen.

#### MATERIAL

- Eine Auswahl angefangener Musterreihen.
- Kopiervorlagen S. 24 - 25

#### HINWEIS

Steckmosaik ist auch geeignet.

#### LERNZIELE

Genauigkeit, optische Differenzierung, Feinmotorik, Reihenbildung

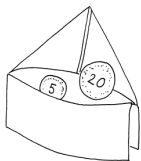

**4**

### Geldbeutel falten

#### AUFTRAG

Mit Hilfe der Vorlage einen Geldbeutel falten.

#### MATERIAL

A4-Papier, Anleitung S. 26 und 27 oder eine Schritt-für-Schritt-Vorlage herstellen

#### HINWEIS

Es gibt ganze Bücher zu diesem Thema (Origami)

#### LERNZIELE

Genauigkeit, Ausdauer und Geduld, Geschicklichkeit



# 1

## Unterschiede suchen

Finde die 10 Unterschiede und zeichne sie im rechten Bild ein!

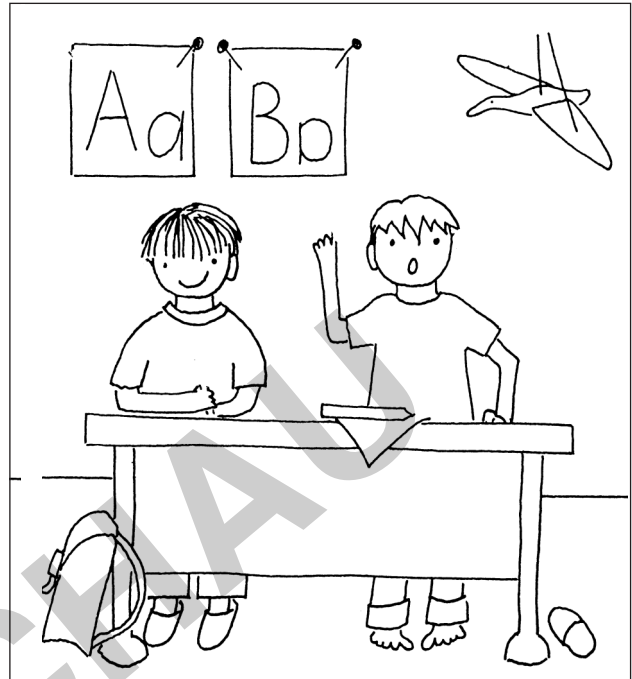
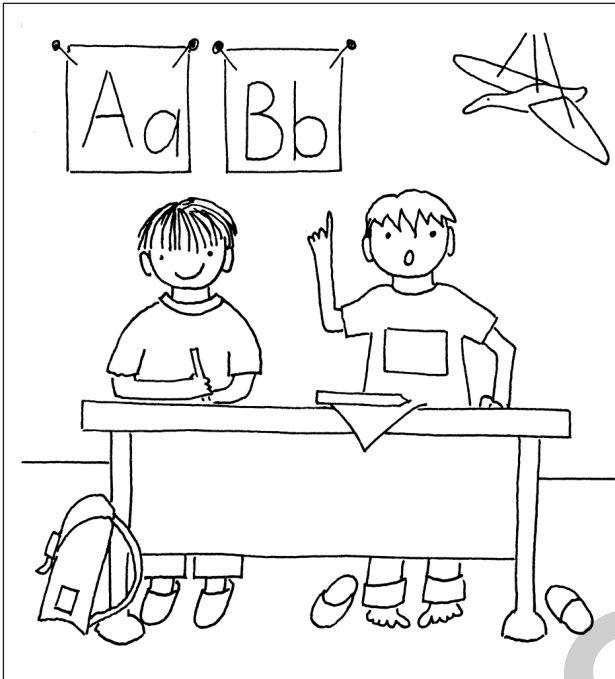

Finde die 15 Unterschiede und kreuze sie an.

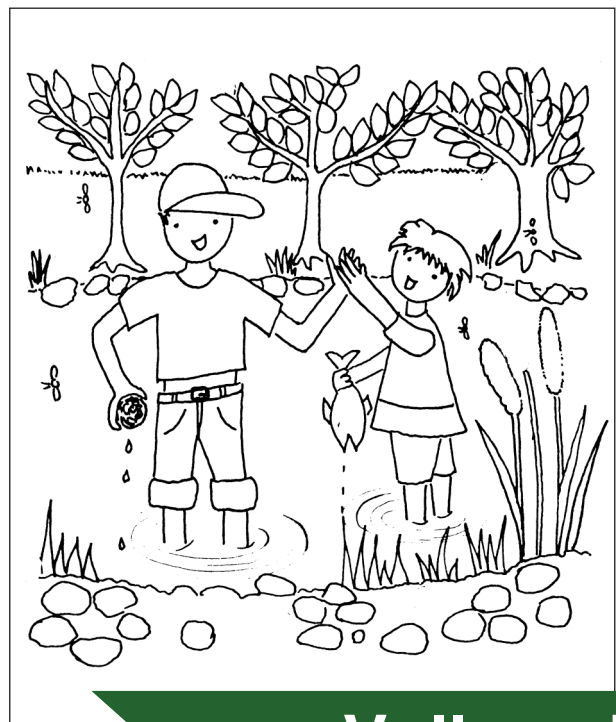
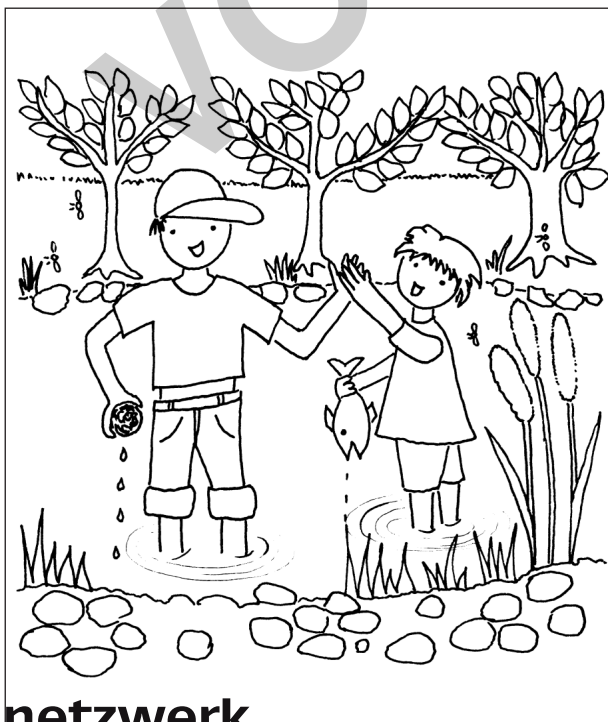

## 2 Schau genau

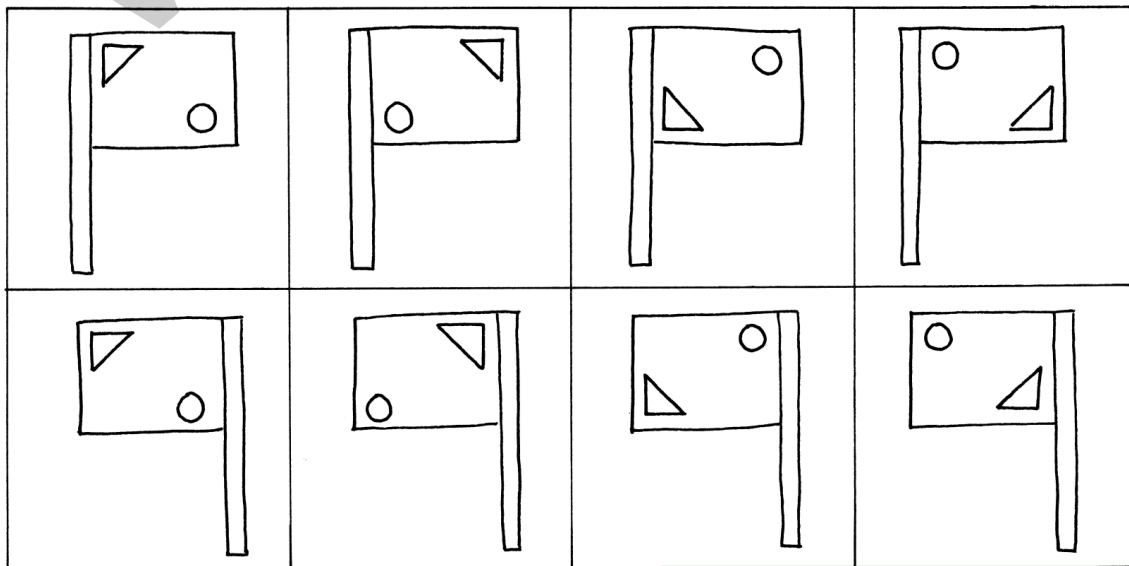
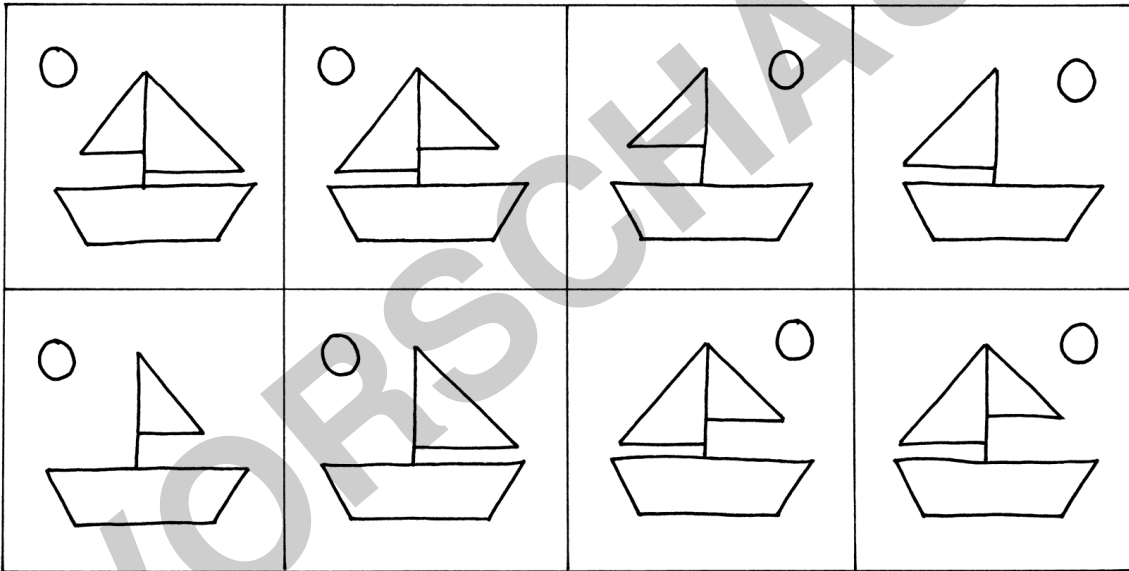
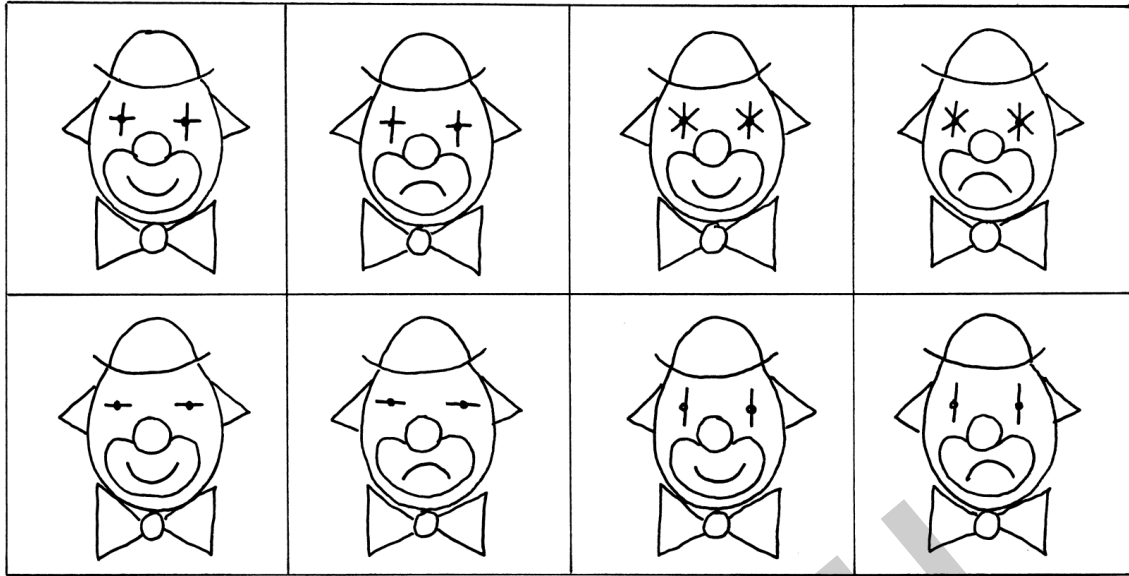

### 3 Muster

Male die angefangenen Muster weiter.

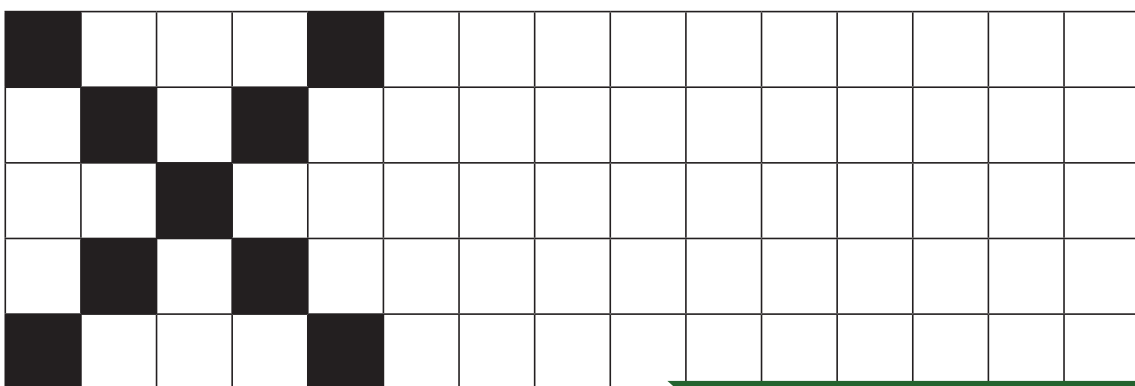
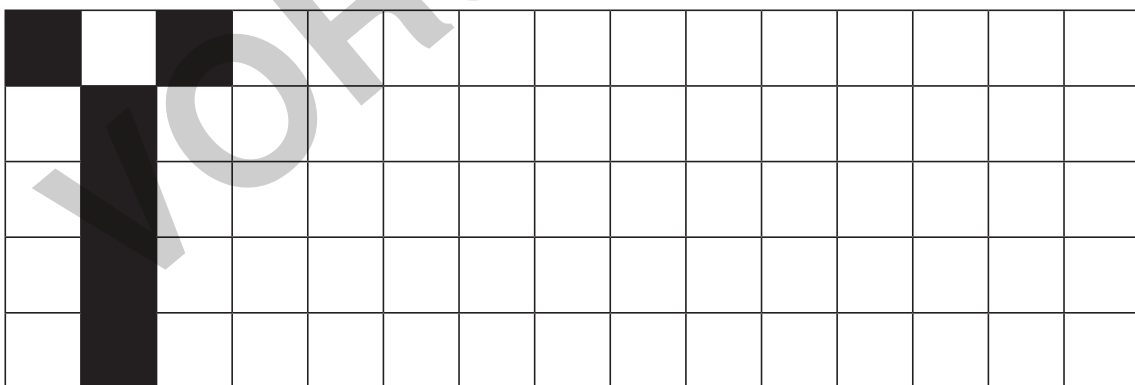
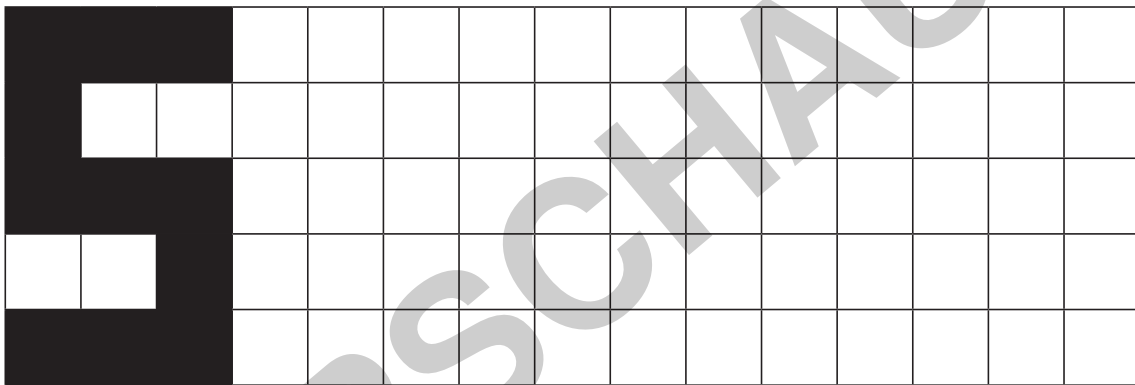
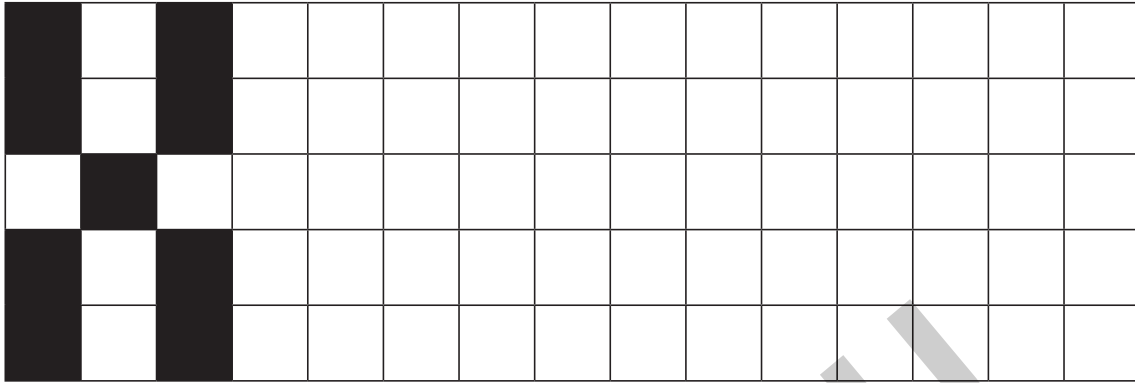

# 5 Geometrische Figuren

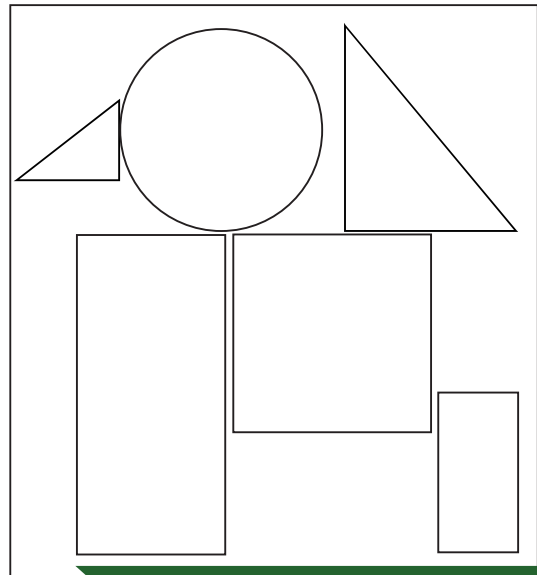
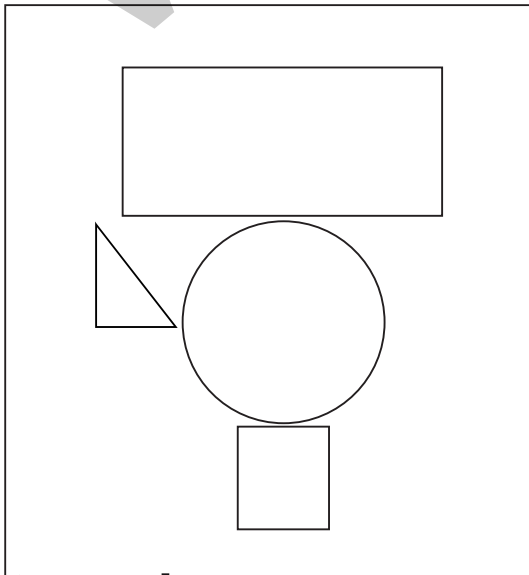
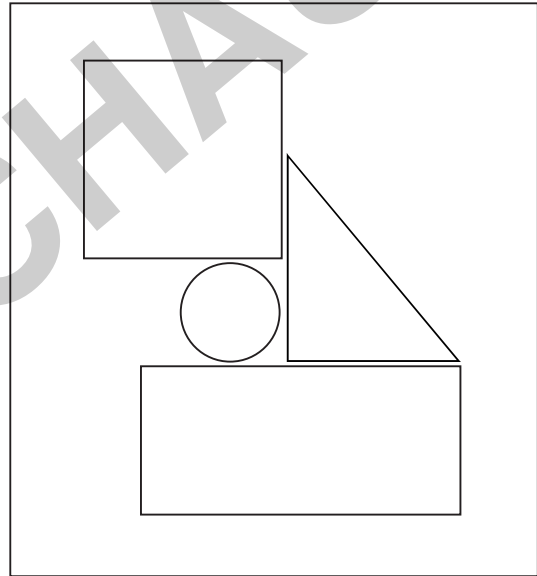
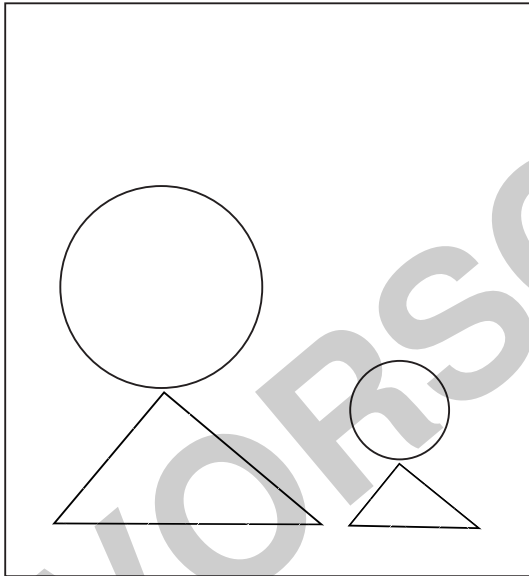
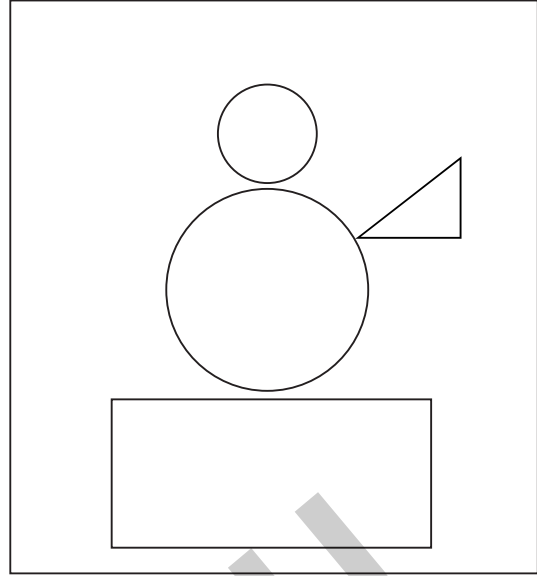
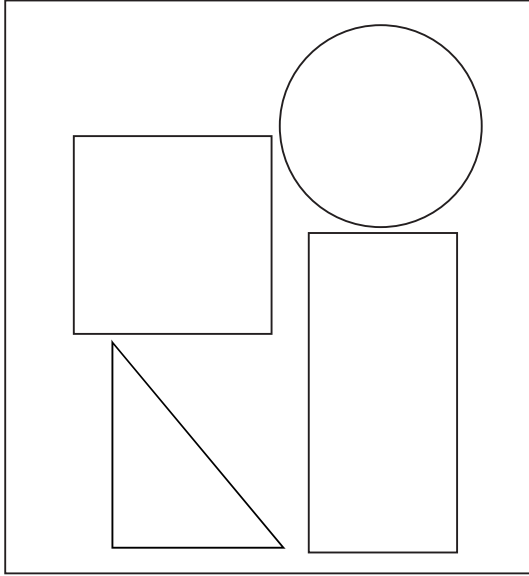

- Schneide die Zahlenkarten aus und falte sie.
- Ordne sie den richtigen Mengen zu.
- Finde beide Nachbarzahlen zu einer Zahlenkarte.



1	2	3
4	5	6
7	8	9
10	0	

# 17 Buchstabenbilder

Suche alle Dinge, die mit „B“ anfangen und male sie an.

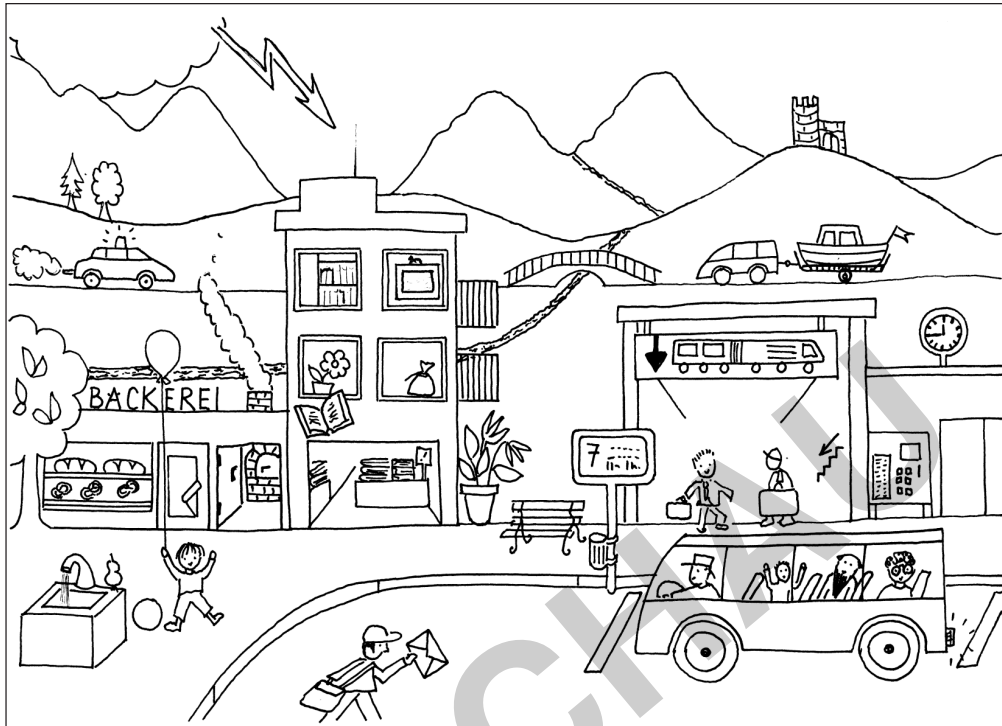

Suche alle Dinge, die mit „S“ anfangen und male sie an.

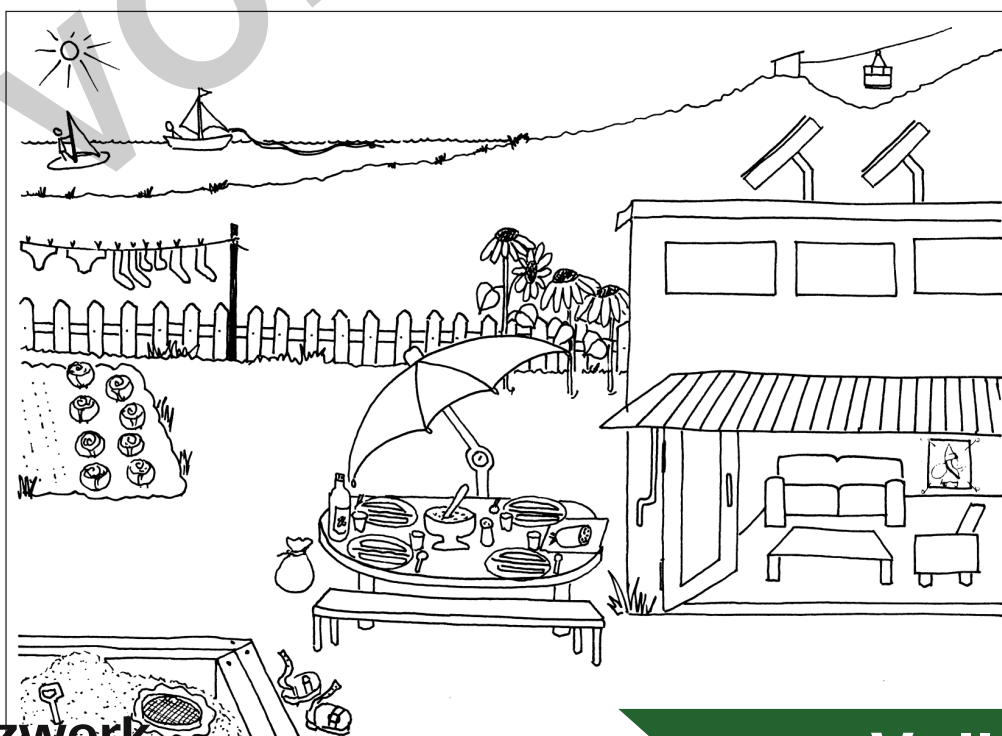

## 18 Würfelspiel

**Material:** - Spielfeld  
- Würfel  
- Spielsteine

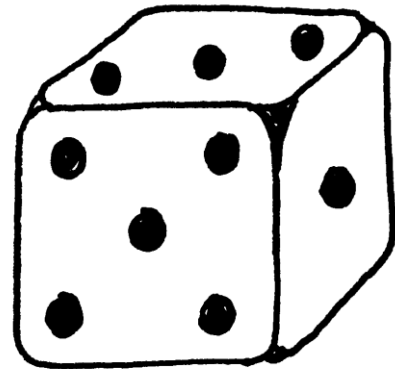

**Regeln:** - Das erste Kind würfelt und rückt seinen Spielstein um die Anzahl der gewürfelten Augen vor.  
- Es erreicht zum Beispiel den Buchstaben O. Nun sucht es ein Wort, das mit O beginnt.  
- Falls die mitspielenden Kinder bestätigen, darf der Stein bleiben, sonst muss er zurück.

**Schwierigere Variante:** Die Kinder suchen Wörter mit den Buchstaben als In- oder Endlaut.

