

## Ausklang/Abbau

Den Abbau der einzelnen Stationen übernehmen die Schüler, die die jeweiligen Stationen schon zu Stundenbeginn aufgebaut haben.

### Dribbelstaffel

3 Gruppen, jede Gruppe einen Ball, Hütchen zum Abstecken der Laufstrecke.

Zum Abschluss der Stunde führt man mit den Schülern eine Dribbel-Staffel durch.

### Material

Kopiervorlagen der Stationskarten

*Tip:* Die Stationskarten am besten auf bunten Karton kopieren und anschließend laminieren. So sind die Karten immer wieder einsetzbar und vor Schmutz geschützt.

Im Rahmen der Kompetenzorientierung wäre es natürlich auch möglich, dass die Schüler nach dem Erlernen des Dribblings selbst einen Stationenbetrieb organisieren. Hierzu denken sich die Schüler in Gruppen Stationen zum Thema „Dribbeln“ aus. Material wird von der Lehrkraft zur Verfügung gestellt. Anschließend kann zuerst ein offener Durchgang – ohne vorherige Erklärungen – erfolgen. Dann präsentieren die einzelnen Gruppen ihre Station bzw. die von ihnen angedachte Übungsausführung.

### Station 1



#### Material

- 2 Langbänke unter einem Basketballkorb

## Station 4

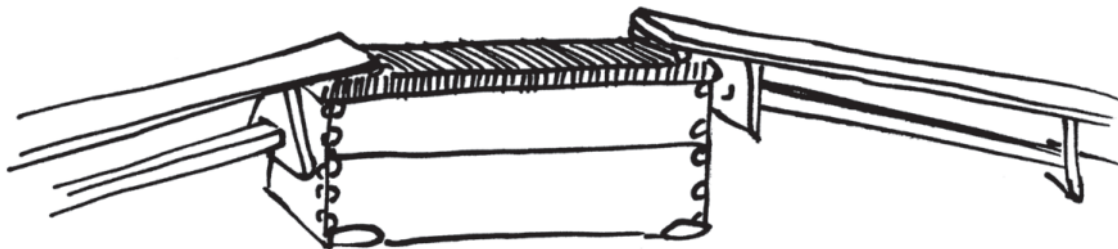

- |                 |  |
|-----------------|--|
| <b>Material</b> | <ul style="list-style-type: none"> <li>- 2 Langbänke</li> <li>- großer Kasten (2 Teile)</li> </ul> |
|-----------------|--|

## Station 5

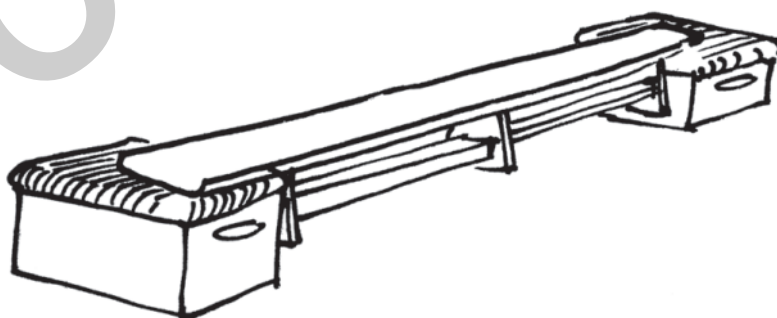

- |                 |   |
|-----------------|---|
| <b>Material</b> | <ul style="list-style-type: none"> <li>- 1 Langbank</li> <li>- 2 kleine Kästen</li> </ul> |
|-----------------|---|

## Station 8

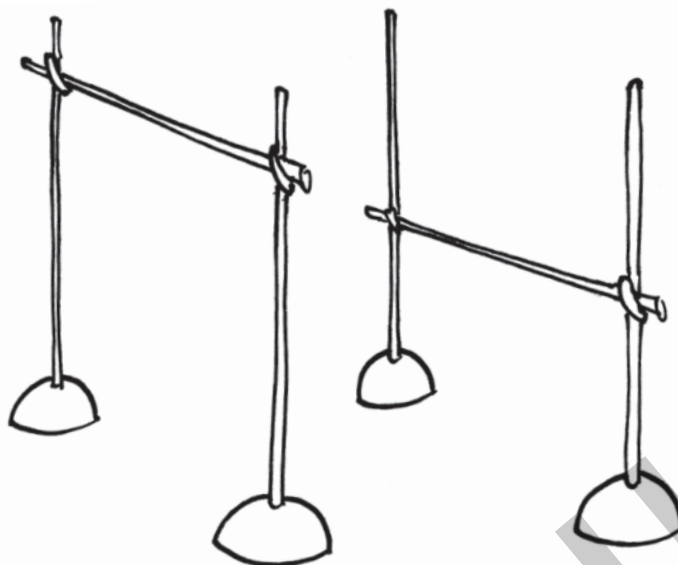

**Material** - 4 Slalomstangen mit Querstreben in verschiedenen Höhen, 2 hoch, 2 tief

## Station 9



**Material** - Kletterstangen