

**Werkstatt –
Bitte nicht
stöören!**

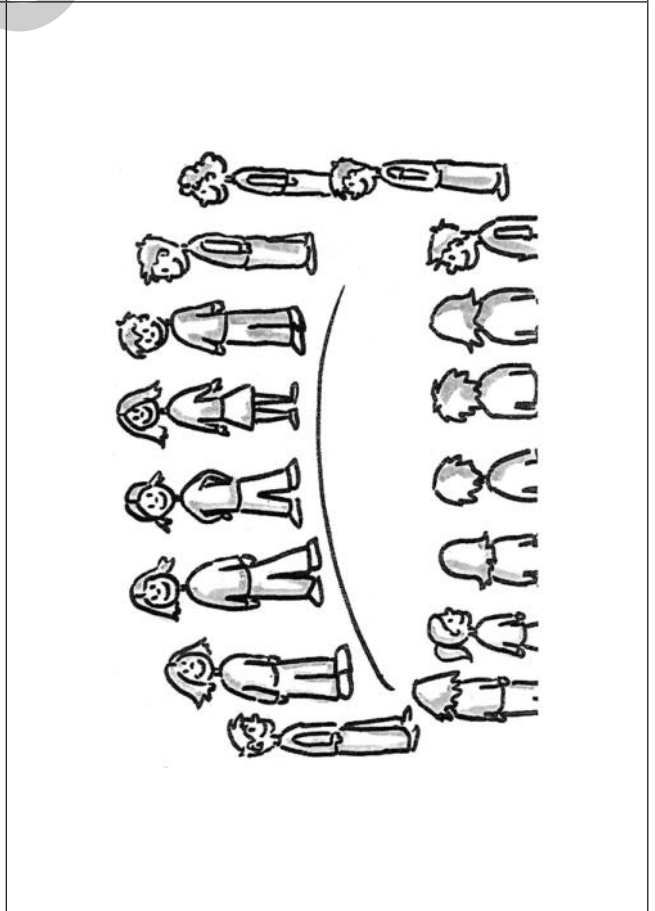

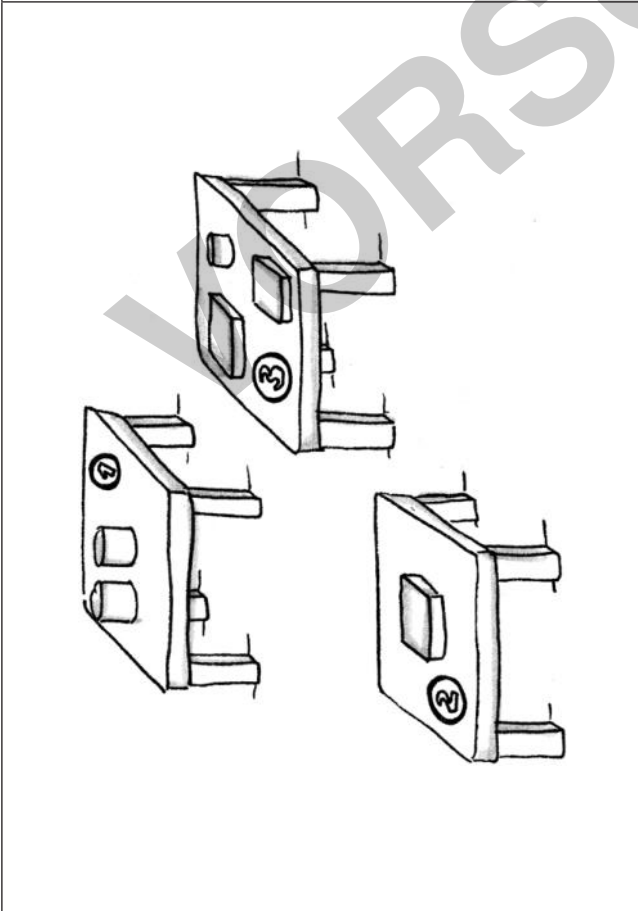

Informationen für die Lehrerin: Die Formen werden auf buntes Tonpapier kopiert oder ohne Vorlage ausgeschnitten und mit einem Magneten versehen. Sie müssen von der Größe her in die Landschaft auf der rechten Seitentafel passen, sodass die Kinder sie herausnehmen und als „Tankfüllung“ auf die Maschine hängen können. Außerdem müssen noch einige Quadrate und Kreise als „Irrläufer“ dazu.

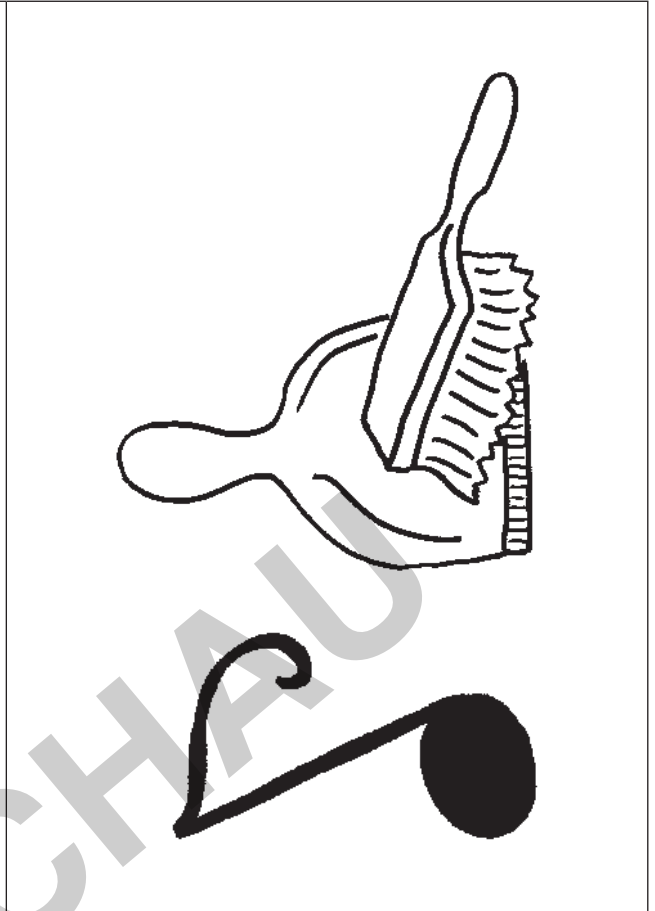
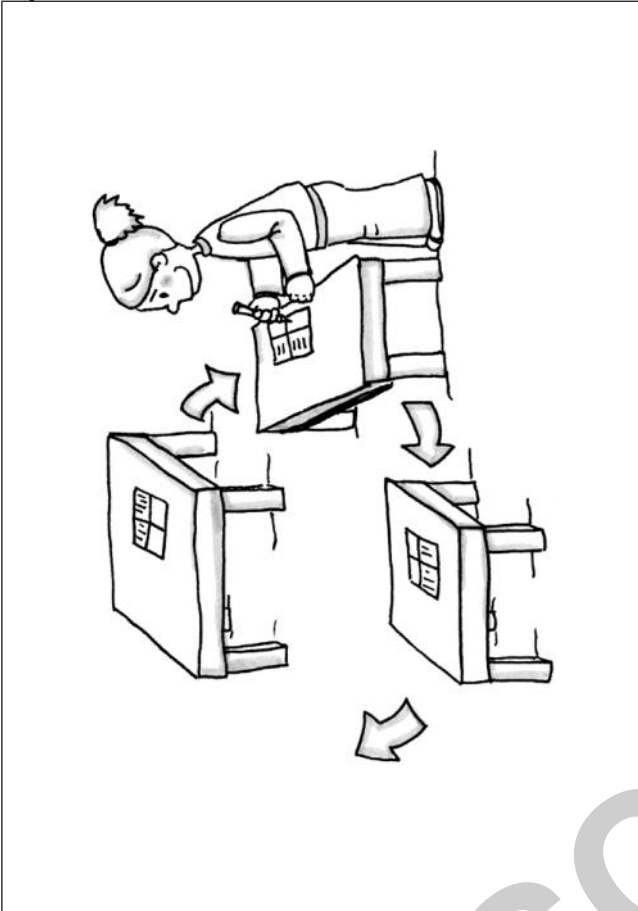