

Hinweise

Entschleunigtes Lernen mit dem Lern-Triathlon „Erste Wörter in Wortfeldern“

Jedes Lern-Triathlon besteht aus den drei Komponenten Schneiden-Denken-Kleben. Das Arbeiten mit diesem Material benötigt viel Zeit und bedingt dadurch ein eher entschleunigtes Lernen:

1. Die Kinder müssen zwölf quadratische Lösungsteile ausschneiden. Sie sollen dabei sorgfältig vorgehen und auf die Qualität ihrer Arbeit achten. Das ist für manche Grundschul Kinder eine enorme Herausforderung.
2. Sie müssen jedem Aufgabenimpuls die passende Lösung zuordnen. Dazu ist notwendig, zunächst einmal den Aufgabentext zu erfassen und dann unter den Antwortmöglichkeiten das zugehörige Feld mit den Augen herauszuscanen. Auch dieser Vorgang ist zeitintensiv und verlangt eine konzentrierte und zugewandte Mitarbeit.
3. Und schließlich soll das fertige Ergebnis auch archivierbar sein. Dazu ist notwendig, dass die Lösungsteile aufgeklebt werden, und zwar entweder direkt auf die Felder mit den Aufgabenimpulsen (Nachteil: nach dem Aufkleben sieht man die Aufgabenimpulse nicht mehr), oder auf ein separates Blatt.

Wortfelder

- | | |
|------------------|-------------------------|
| 1. Der Kopf | 7. Teile des Hauses |
| 2. Der Körper | 8. Werkzeuge |
| 3. Im Badezimmer | 9. Fahrzeuge |
| 4. In der Küche | 10. Heim- und Haustiere |
| 5. Im Wohnzimmer | 11. Kleidung |
| 6. Spielzeug | 12. Obst und Gemüse |

Selbstkontrolle

Ein System von Randkodierungen ermöglicht den Kindern eine eigenständige Selbstkontrolle.

Nutzen

Die Kinder stärken und trainieren Ihre feinmotorischen Kernkompetenzen (sorgfältiges Ausschneiden und Aufkleben) sowie ihre Lese-, Denk- und Kombinationsfähigkeit (sinnerfassendes Erlesen von Wörtern, Verwerfen der falschen Lösungen, Zuordnen der passenden Lösungen).

Materialumfang

12 Arbeitsvorlagen, 12 Lösungsvorlagen

Rückmeldung

Hinweise, Verbesserungsvorschläge, Kritik oder sonstige Anregungen sind ausdrücklich erwünscht:

E-Mail michaeljunga@t-online.de



Arbeitstechniken

Die Kinder schneiden die Lösungsteile aus und haben dann zwei Möglichkeiten der Weiterarbeit, die hier unten skizziert werden:

Wortfeld „Der Kopf“

1

Klebe die zugehörigen Lösungsteile auf die Antwortfelder oder auf ein separates Blatt! Wenn du alles richtig machst, passen die Randkodierungen exakt aneinander.

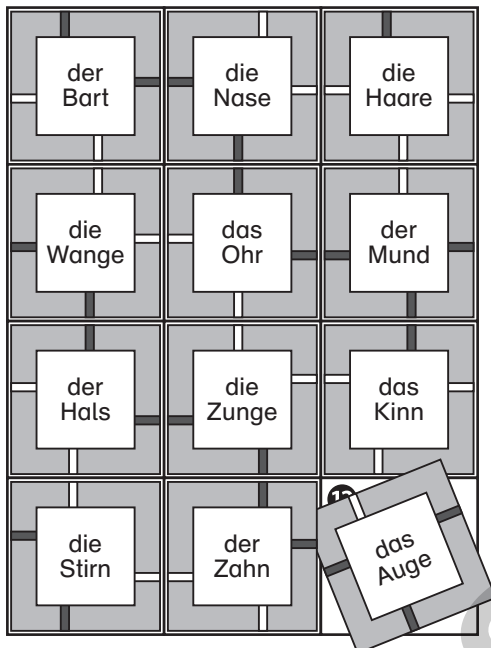

Möglichkeit 1: Das Lösungsergebnis wird direkt auf das Aufgabenblatt aufgeklebt.

Wortfeld „Der Kopf“

1

Klebe die zugehörigen Lösungsteile auf die Antwortfelder oder auf ein separates Blatt! Wenn du alles richtig machst, passen die Randkodierungen exakt aneinander.

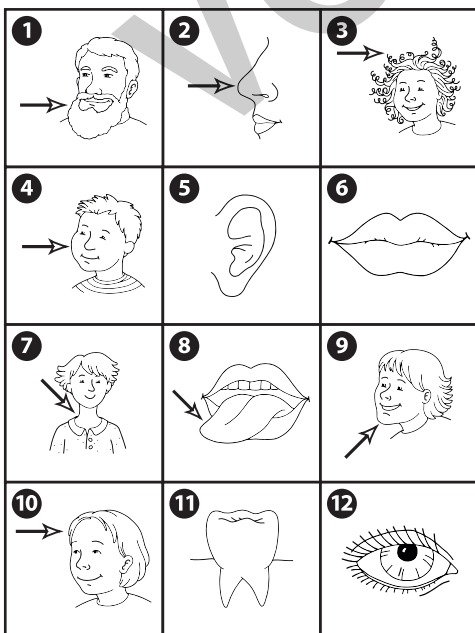

Möglichkeit 2: Das Lösungsergebnis wird auf ein separates Blatt geklebt, so dass die Aufgaben weiterhin sichtbar bleiben.

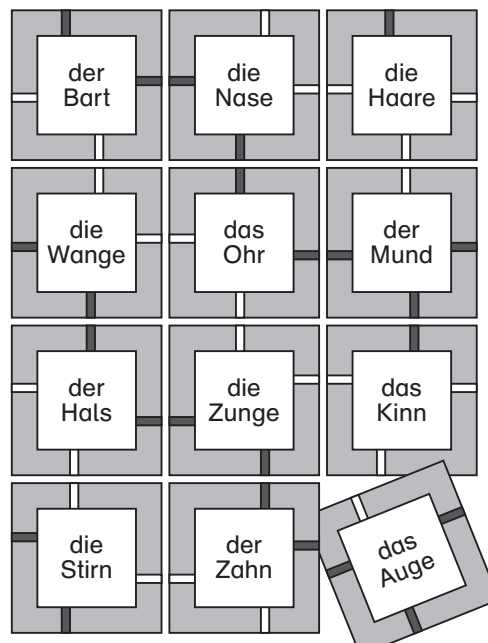

Wortfeld „Der Kopf“

1

Klebe die zugehörigen Lösungsteile auf die Antwortfelder oder auf ein separates Blatt! Wenn du alles richtig machst, passen die Randkodarierungen exakt aneinander.

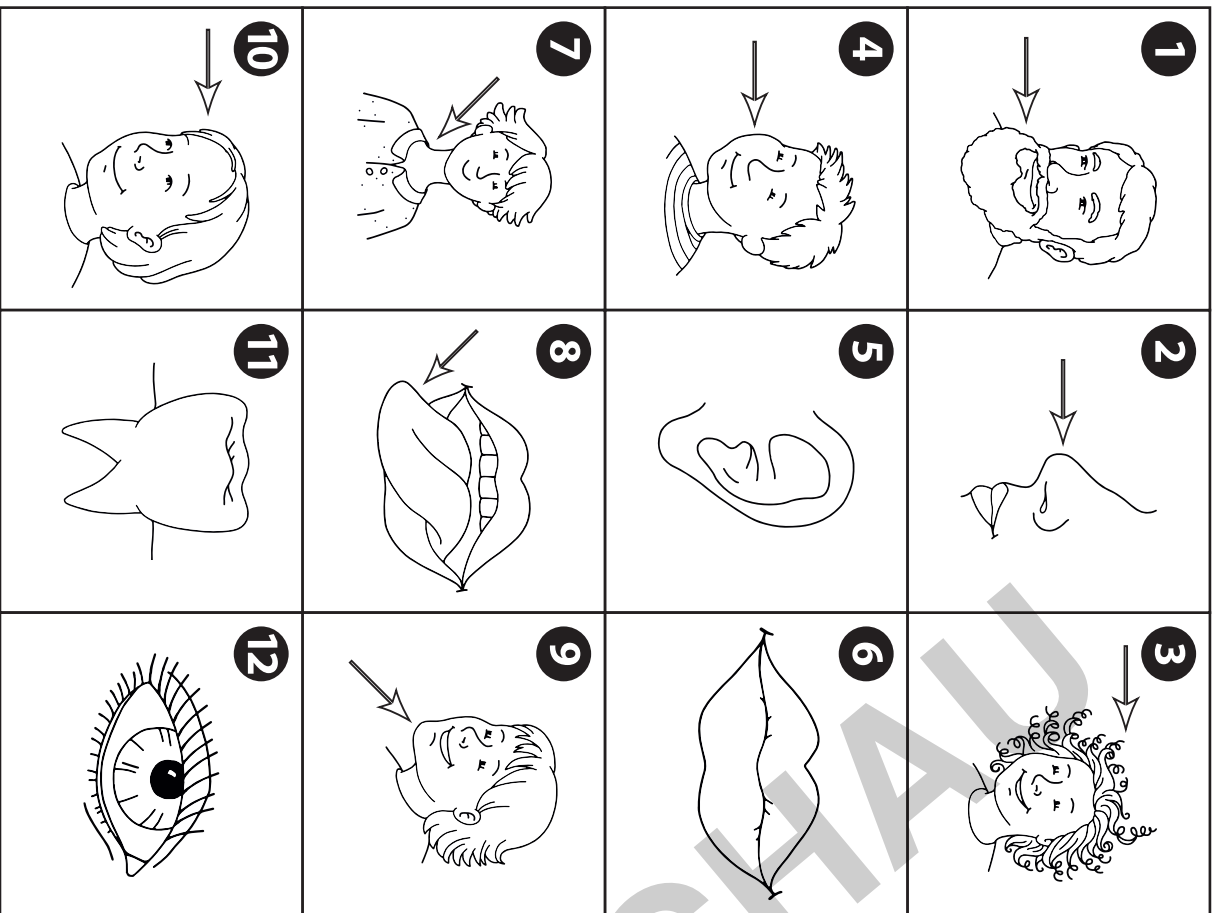

Lösungsteile zum Ausschneiden

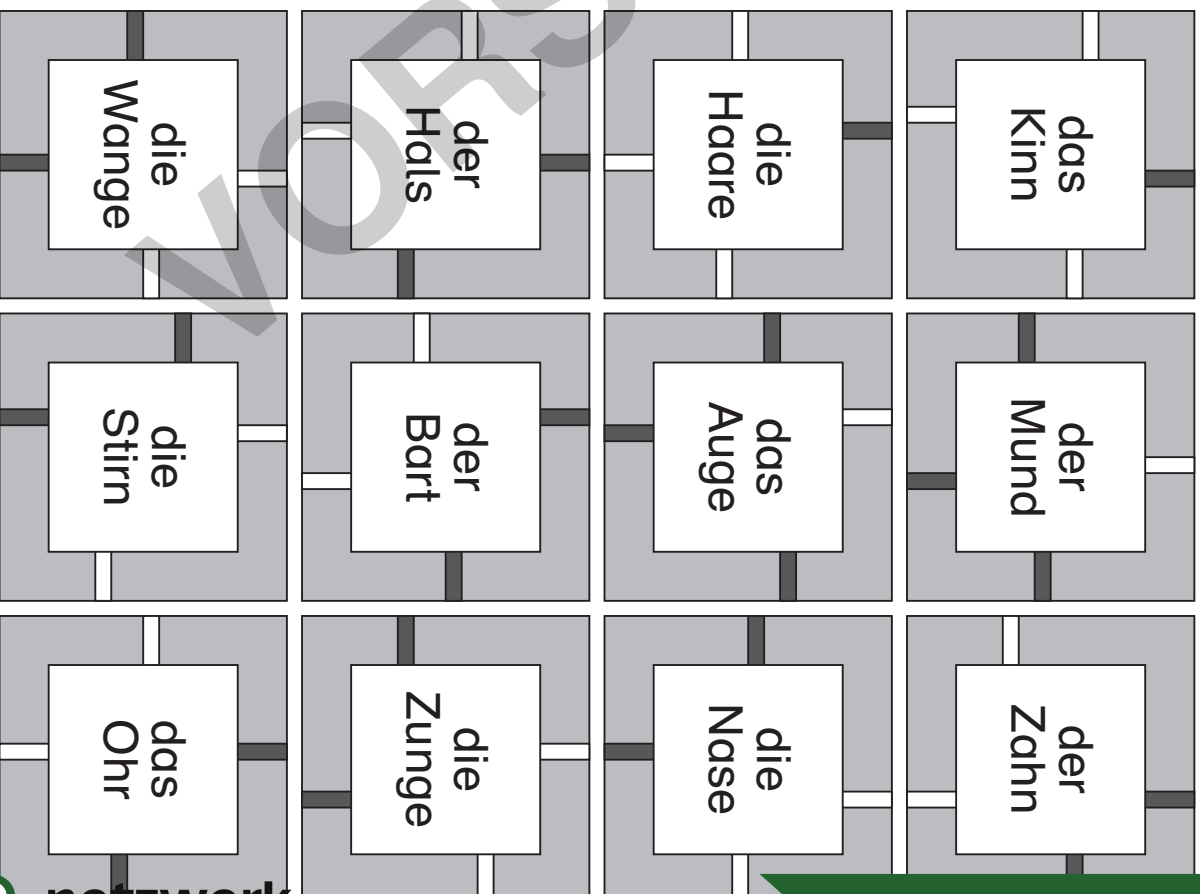

zur Vollversion

Wortfeld „Der Körper“

2

Klebe die zugehörigen Lösungsteile auf die Antwortfelder oder auf ein separates Blatt! Wenn du alles richtig machst, passen die Randkodierungen exakt aneinander.

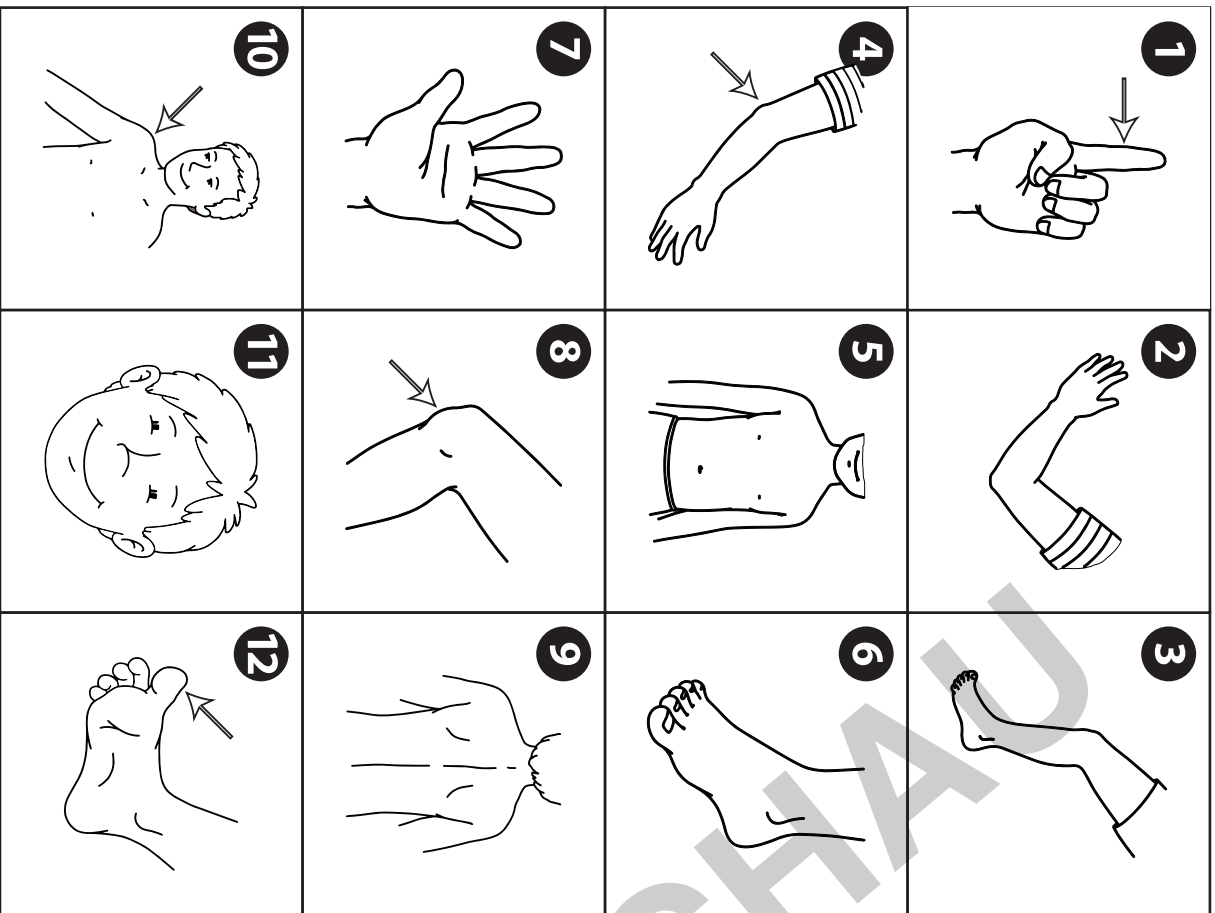

Lösungsteile zum Ausschneiden 

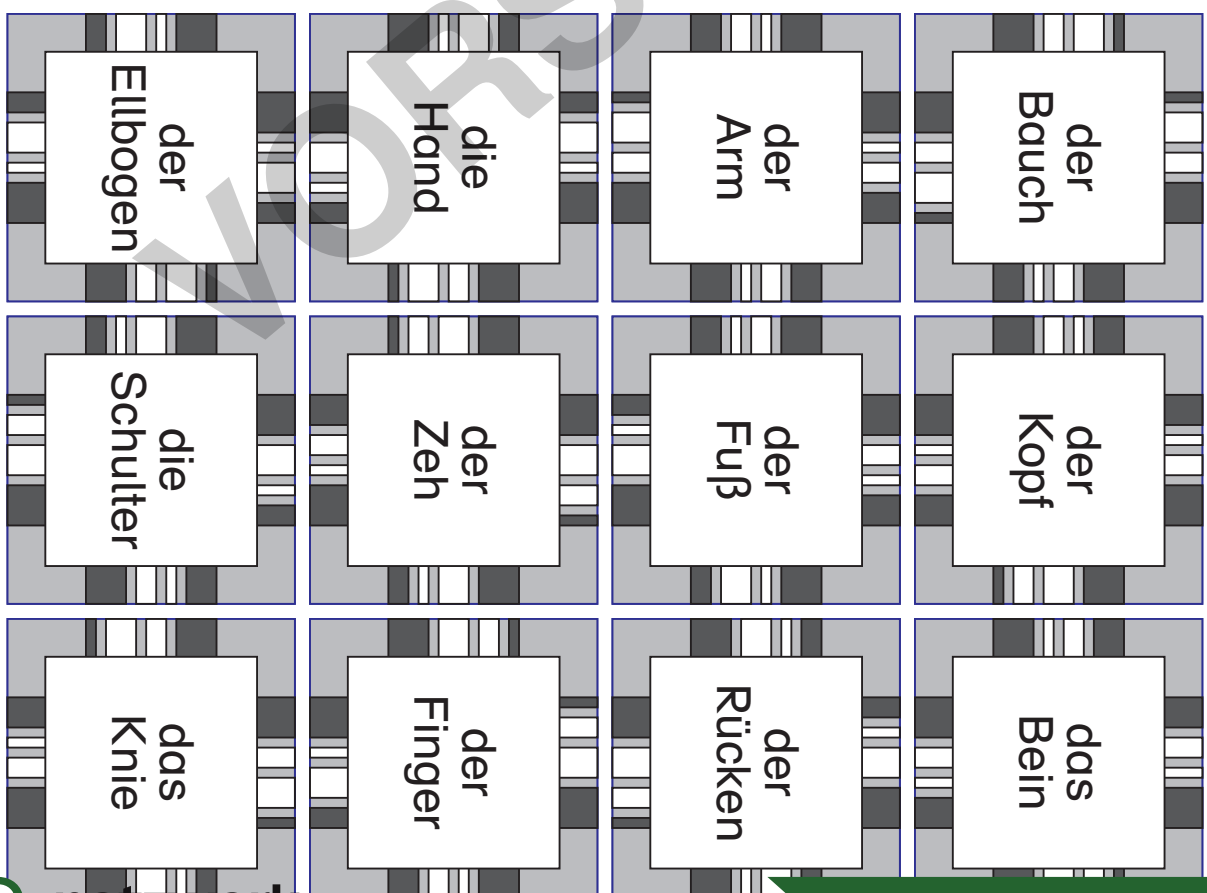





zur Vollversion

Wortfeld „Im Wohnzimmer“

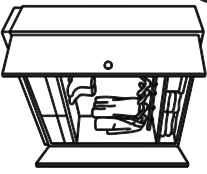
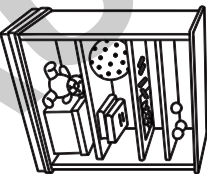
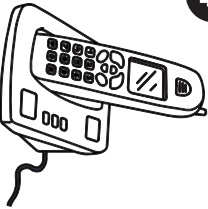
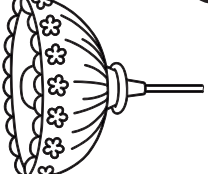
5

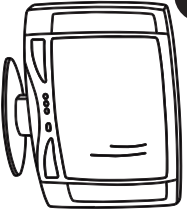
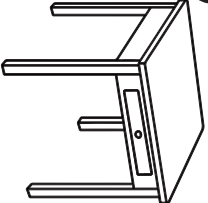
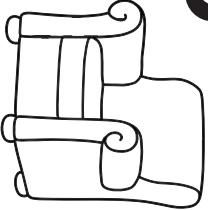
Klebe die zugehörigen Lösungsteile auf die Antwortfelder oder auf ein separates Blatt! Wenn du alles richtig machst, passen die Randkodierungen exakt aneinander.

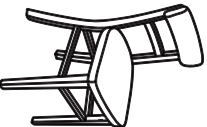
<p>1</p> 	<p>2</p> 	<p>3</p> 
<p>4</p> 	<p>5</p> 	<p>6</p> 
<p>7</p> 	<p>8</p> 	<p>9</p> 
<p>10</p> 	<p>11</p> 	<p>12</p> 

Lösungsteile zum Ausschneiden



<p>der Schrank</p>	<p>der Tisch</p>	<p>das Telefon</p>
<p>die Lampe</p>	<p>der Fern- seher</p>	<p>der Teppich</p>
<p>das Bild</p>	<p>das Radio</p>	<p>der Sessel</p>
<p>das Sofa</p>	<p>das Regal</p>	<p>der Stuhl</p>

zur Vollversion

Wortfeld „Teile des Hauses“

7

Klebe die zugehörigen Lösungsteile auf die Antwortfelder oder auf ein separates Blatt! Wenn du alles richtig machst, passen die Randkodierungen exakt aneinander.

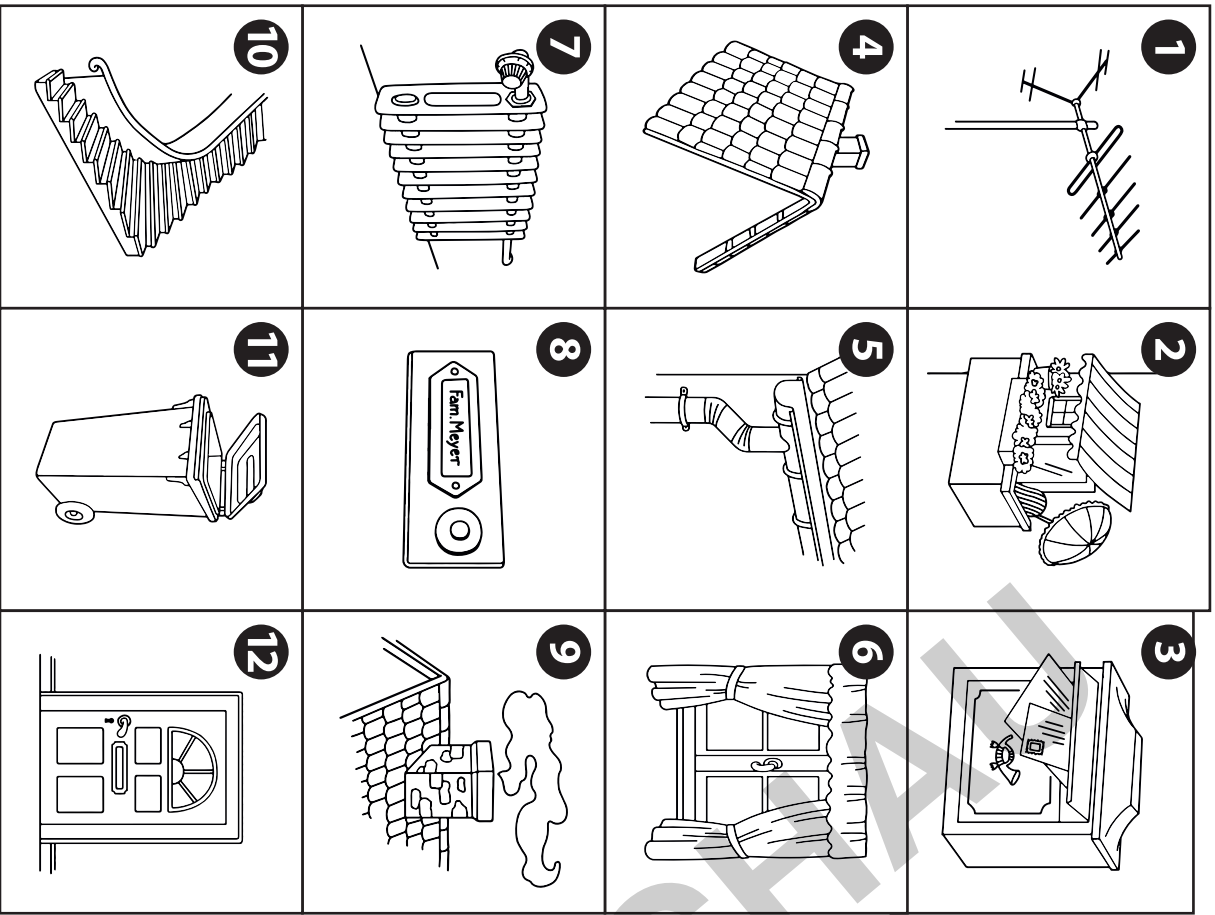

Lösungsteile zum Ausschneiden 

der Briefkasten	die Treppe	die Regenrinne
die Tür	die Antenne	die Klingel
das Fenster	der Heizkörper	der Balkon
das Dach	der Schornstein	die Mülltonne

zur Vollversion