

LABBÉ

FÜR CLEVERE
KIDS

SKILLIBOOKS

DRINNEN SPIELEN, ZAUBERN UND GÄRTNERN

Faltanleitung	Seite 3
Flugobjekte basteln	Seite 4
Zaubern mit Münzen	Seite 5
Schattenspiel mit Schattenfiguren	Seite 6
Pflanzen auf Balkon und Fensterbank	Seite 7

DRUCKEINSTELLUNGEN FÜR ADOBE PDF:

Bitte beim Drucken beachten, dass die Einstellung „Seitenanpassung: keine“, bzw. „Tatsächliche Größe“ ausgewählt und ein Häkchen bei „Automatisch drehen und zentrieren“ gesetzt ist. Tipp: Schauen Sie sich zuerst das PDF an, und drucken Sie nur die Seiten aus, die Sie benötigen.

Verlag & Herausgeber: LABBÉ GmbH, Walter-Gropius-Str. 16, 50126 Bergheim, Deutschland, Telefon (02271) 4949-0, Fax (02271) 4949-49, E-Mail: labbe@labbe.de. Geschäftsführer: Michael Labbé, Ruth Labbé. Amtsgericht Köln, HRB 40029, Umsatzsteuer-ID: DE 121858465. Alle Rechte an diesem PDF liegen bei Labbé. Es ist ausdrücklich untersagt, das PDF, Ausdrücke des PDFs sowie daraus entstandene Objekte weiterzuverkaufen oder gewerblich zu nutzen. www.labbe.de



SO WIRD'S
GEMACHT!

FÜR CLEVERE
KIDS

FALTANLEITUNG: SKILLIBOOKS

1

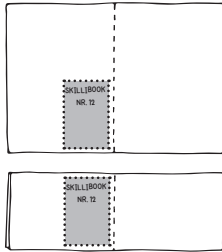

Das Blatt 1x zusammenfalten und wieder auffalten. Das Blatt der Länge nach falten.

2

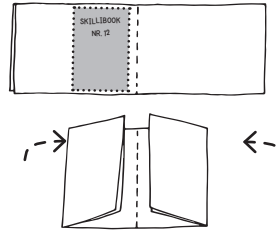

Beide Seiten zur Mittellinie knicken und die Seiten wieder auffalten.

3

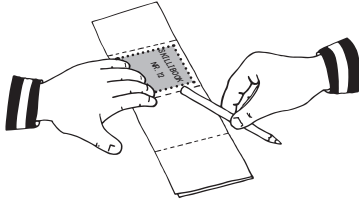

Alle Knickkanten noch einmal kräftig mit dem Bleistift nachziehen.

4

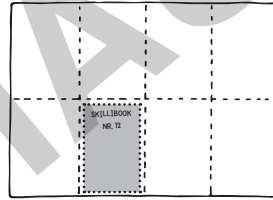

Das Blatt öffnen und glattstreichen. So sieht das aufgefaltete Blatt aus.

5

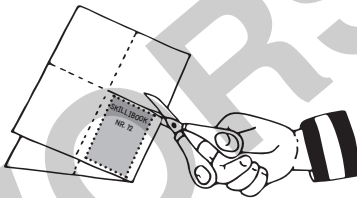

Das Blatt mittig falten und von der Mitte nur bis zur Knicklinie einschneiden.

6

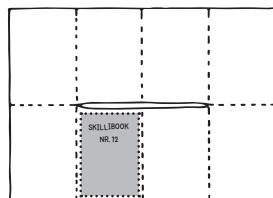

Der Einschnitt verläuft genau in der Mitte.

7

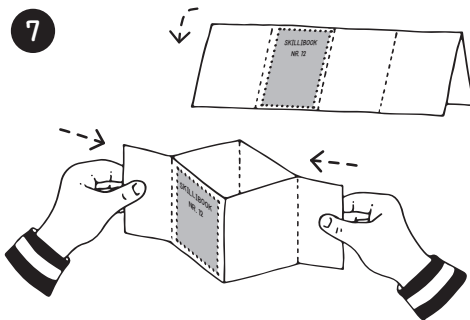

Das Blatt 1x der Länge nach falten. Beide Seiten zur Mitte schieben, bis sich die Innenkanten berühren.

8

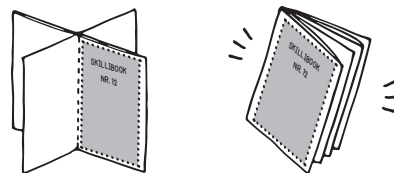

Beim Zusammenklappen des Buches ist das Titelbild oben sichtbar. Fertig!

Führe den ganzen Trick rückwärts ge- und -schwup Münze wieder



Sage einen Zauberspruch, puste auf die linke Hand, und öffne nacheinander die Hände. Die Münze ist weg!

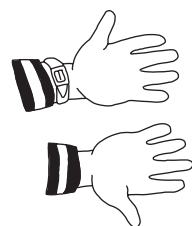

Wirble ein wenig herum, und schiebe die Münze blitzschnell unter das Zifferblatt des Armbänderh.



MÜNZE VERSCHWINDEN LASSEN

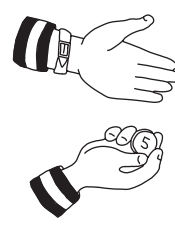

Alle sehen: Die linke Hand ist leer. Lege die Münze nun scheinbar in die linke Hand, schließe dabei aber nur den Daumen ein.

... dass sie unten am Klebeband festklebt. Schiebe die Lade hinein, und - plumps - ist doch eine Münze in der Schachtel. Abkladadabra!



Klemme eine kleine Münze innen in die geöffnete Schachtel, zwischen die Schublade und die Hülle.

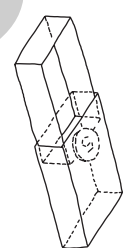

Vorstellung: Lege eine 2. gleiche Münze auf den Tisch, zeige den Zuschauern die „leere“ Schachtel. Lege die Schachtel so auf die Münze, ...

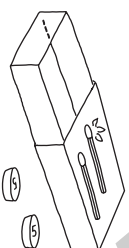

Vorbereitung: Klebe ein Stück beidseitig klebendes Klebeband auf die Unterseite der Schachtelkante.



FÜR CLEVERE KIDS LABBÉ



SKILLBOOK ZAUBERN MIT MÜNZEN

Findest du die markierte Münze ohne hinzusehen? Klar, (Geheimnis!) denn sie ist vom Halften in der Hand ganz warm.

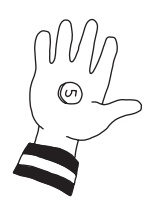

Verlasse den Raum. Der Zuschauer markiert mit einem Stift eine der Münzen und hält sie fest in seiner Hand.

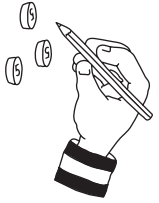

Du kommst wieder ins Zimmer. Alle 3 Münzen werden in den Hut geworfen und gemischt.

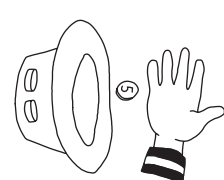

Lege 3 Münzen, einen Stift und einen Hut auf den Tisch. Erkläre einem der Zuschauer, was er machen soll.

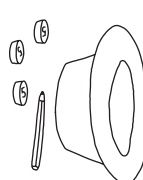

MÜNZE IM HUT

MÜNZE IM TASCHENTUCH



Streiche in die Tasche ein Taschentuch und stecke es nach oben.



Streiche bedeutungsvoll über das Tuch, packe gleichzeitig Münze und Tuch und hebe beides hoch! (Sie liegt unter.)

MÜNZE EINFANGEN



Vorbereitung: Klebe die Enden eines ca. 6 cm langen Klebestreifens auf beide Seiten der Münze. Drücke die entstandene Schlaufe platt.



Vorstellung: Klappe die Münze mit dem Daumen nach oben. Alle Zuschauer können sie sehen. Greife mit der anderen Hand danach.

MÜNZE DURCH PAPIER



Vorbereitung: Falte ein quadratisches Stück Papier mittig zusammen und wieder auf. Lege eine Münze genau auf die Knicke ...

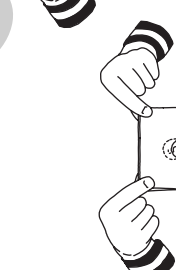

Vorstellung: Lege die Münze in das zusammengefaltete Papier. Sie passt nicht durch das Loch. Dann kommt der Zauberspruch!

MÜNZE IM GLAS



Vorbereitung: Du hast 2 weiße Seiten Papier und 2 gleiche Gläser. Klebe unter eines der Gläser mit Klebestift weißes Papier. Lege die Münze daneben.

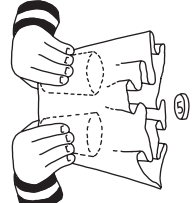

Vorstellung: Zeige die Münze und das unbeliebte Glas. Lege ein Zaubertuch darüber und hebe die Gläser und das Tuch mehrmals hoch, und das Tuch ist weg!

MÜNZE IM GLAS

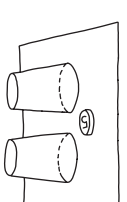

Schneide den Rand rundherum sehr sauber ab. Stelle die Gläser verkehrt herum auf das 2. weiße Papier. Lege die Münze daneben.

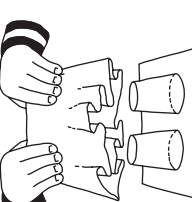

Die Münze ist noch da. Beim letzten Mal stellt du das beliebte Glas auf die Münze. Hebe das Tuch hoch - die Münze ist weg!