

Tennis

Hier können anfangs auch kleine Softbälle genutzt werden. Sie mindern das Verletzungsrisiko, gerade bei Partneraktivitäten.

Balancieren

- 1 Tennisschläger
- 1 Bank
- 3 kleine Kästen

Balltransport

- 1 Tennisschläger je Kind
- 2 kleine Kästen
- viele verschiedene große und kleine Bälle

Zeitungsprellen

- 1 Tennisschläger
- 1 Tennisball
- 1 Zeitung

Schießbude

- 1 Tennisschläger je Kind
- 1 Tennisball je Kind
- 2 Kästen
- viele Kegel
- viele Hütchen

Ball flach halten

- 1 Bank
- 2 kleine Kästen
- 1 Elefantenhautball
- 1 Tennisschläger je Kind
- 1 Tennisball

Luftballon hoch halten

- 1 Tennisschläger
- 1 Luftballon

Schläger halten

- 1 Tennisschläger je Kind

Ball über die Bank

- 1 Bank
- 1 Tennisschläger je Kind
- 1 Tennisball

Die Gewinner bleiben

- 4 Tennisschläger
- 1 Tennisball
- 1 Tennisnetz

Ist kein Tennisnetz vorhanden, kann eine Schnur in der passenden Höhe gespannt werden.

Bälle schlagen

- 1 Tennisschläger
- 1 Tennisball
- 1 Hallenwand

Die richtige Technik sollte zuvor besprochen werden.



Balancieren

Name: _____

Du brauchst:

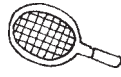

• 1 Tennisschläger

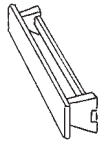

• 1 Bank



• 3 kleine Kästen

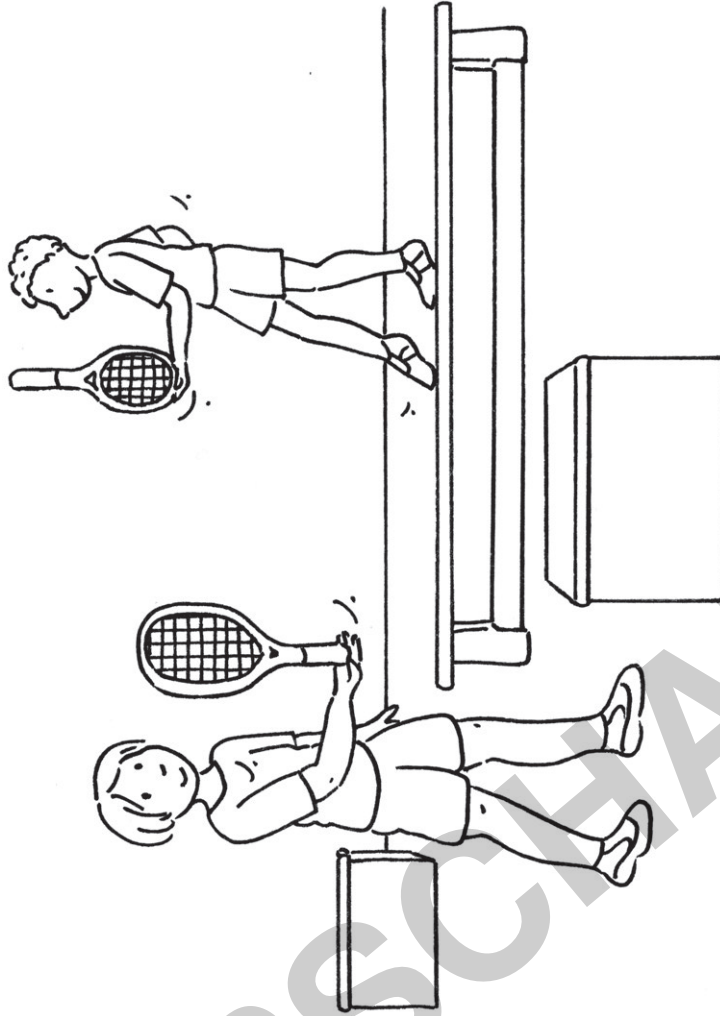

Wie lange schaffst du es, den Tennisschläger zu balancieren?

Welche anderen Kunststücke schaffst du noch?



Zeitungsprellen

Name: _____

Du brauchst:

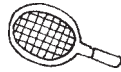

- 1 Tennisschläger



- 1 Tennisball



- 1 Zeitung

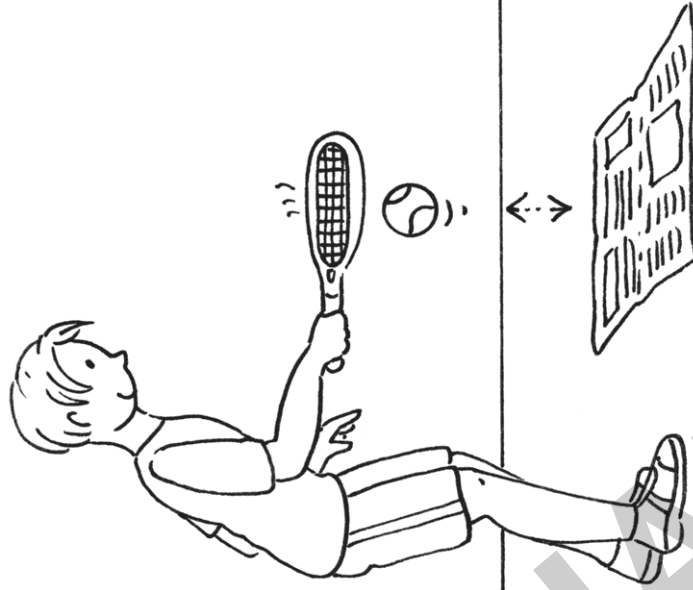

Schlage den Ball immer wieder nach unten auf die Zeitung.
Wie oft nacheinander schaffst du es, zu treffen?







Ball flach halten

Name: _____

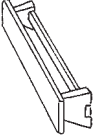

Du brauchst:

- 1 Bank 
- 2 kleine Kästen 
- 1 Elefantenhautball 
- 1 Tennisschläger je Kind 
- 1 Tennisball 

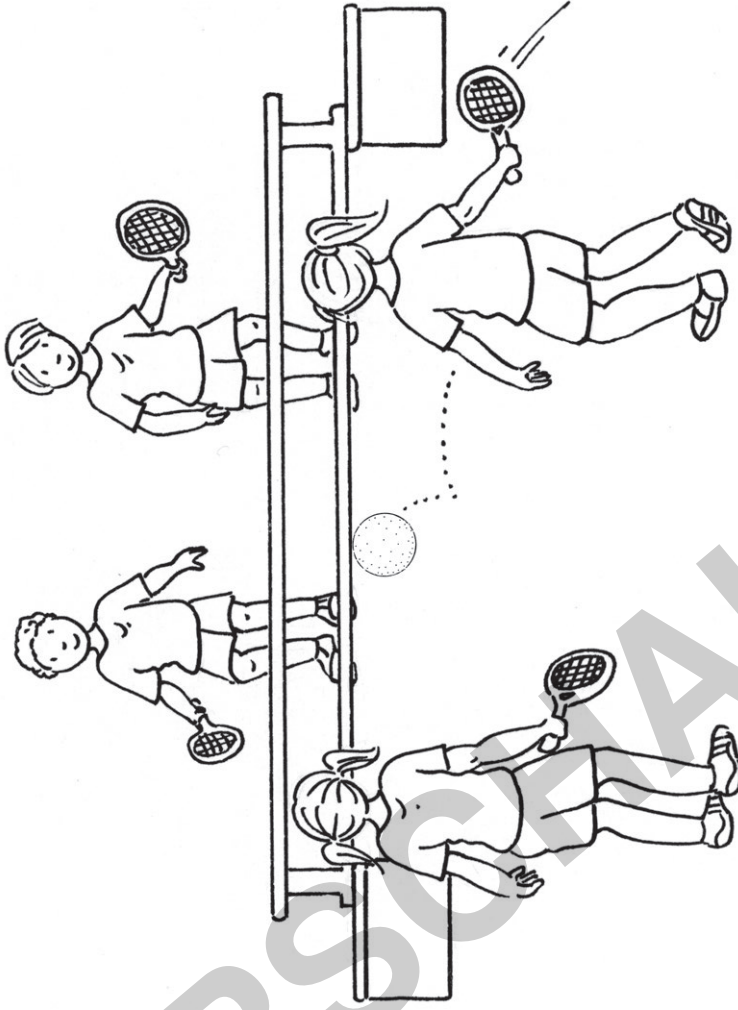

Bildet zwei Teams aus je zwei Spielern.

Wie oft schafft ihr es, den Ball unter der Bank durch hin- und herzuschlagen?
Der Ball muss immer in Bewegung sein und darf nur einmal auf jeder Seite geschlagen werden.
Probiert es nun mit einem Tennisball.





Ball über Bank

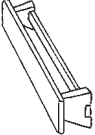
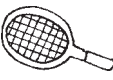

Name: _____

Du brauchst:

- 1 Bank 
- 1 Tennisschläger  je Kind
- 1 Tennisball 

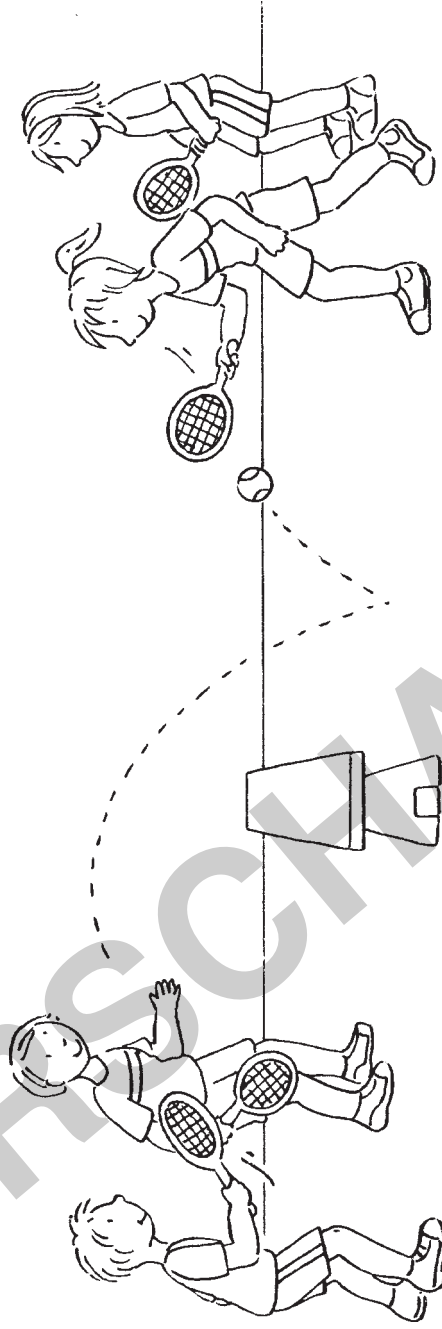

Spieler den Ball mit deinen Mitspielern über die Bank hin und her. Der Ball soll nur auf der gegenüberliegenden Seite einmal auf dem Boden aufsetzen.

Wie oft schafft ihr es ohne Fehler?



Bälle schlagen

Name: _____

Du brauchst:

- 1 Tennisschläger

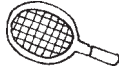

- 1 Tennisball



- 1 Hallenwand

Übe die Schläge. Achte auf deine Beinseinstellung.
Beobachte auch die anderen Spieler und gib ihnen Tipps.

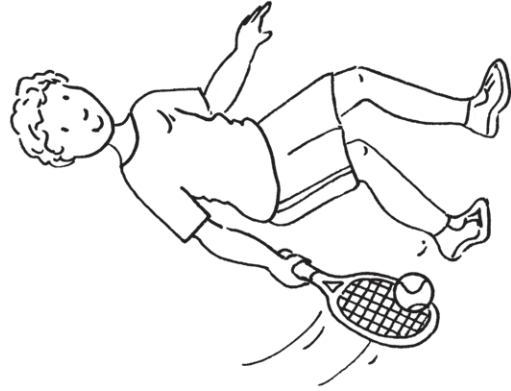

Vorhand

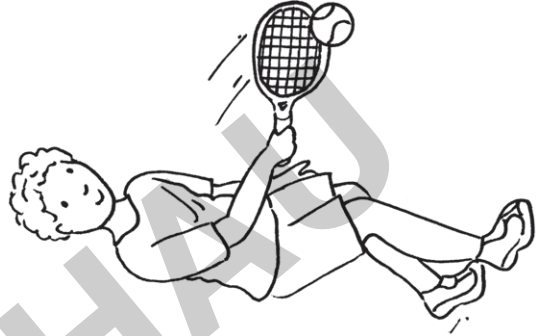

Rückhand