

Einleitung/Hinweise zum Umgang mit dem Material	4
--	---

Kreatives Gestalten – Malen, Basteln, Zeichnen, Schneiden, Nähen, Kleben

Schneeeule	8
Christstern	10
Vogelhaus	12
„Winter: Zieh Dich warm an!“	14
Spuren im Schnee	16
Winterwörter	18
Einfache Weihnachten	20
Schneebedeckte Winterlandschaft	24
Wohlig warme Wollmützen	28
Nikolausquarell	32
Eingeschneit	36

Kreatives Gestalten – Objektdesign

Bei Kerzenschein	39
Am Nikolausabend	42
Festlicher Krippenschmuck	44
Kerzenständer	46
Weihnachtlicher Klassenkalender	48
Iglu-Bau	50
Rentier	52
Wichelbeutel	54
Mein eigener Stempel	56
Das Haus vom Nikolaus	59
Eismalerei	62
Winterliches Namensschild	66

Grußkarten

Silvesternacht	70
Winterliche Urlaubsgrüße	72
Nikolausgruß	74
Weihnachtsbaumschmuck	76
Knusprige Adventsgrüße	79

Fantasievolle Weitermalbilder

Im dichten Schneetreiben	83
Spannendes im Nikolaussack	84
Rund um den Weihnachtsbaum	85
Gemälde von Herrn Frost	86
Im Bau der Schneehasen	87
Weit draußen auf der Eisscholle	88

Projekt-Ergebnisse

Fotos	89
-------------	----



Inhaltsübersicht CD

Bildkarten der Arbeitsmaterialien in DIN A6

Bastelanleitungen folgender Projekte als bearbeitbare

Word-Dateien:

- Einfache Weihnachten
- Schneebedeckte Winterlandschaft
- Wohlig warme Wintermützen
- Nikolausquarell
- Eingeschneit
- Mein eigener Stempel
- Das Haus vom Nikolaus
- Eismalerei
- Winterliches Namensschild
- Knusprige Adventsgrüße

Liebe Kolleginnen und Kollegen,

als Lehrkraft im Bereich Kunst und textiles Gestalten sind wir immer auf der Suche nach neuen kreativen Ideen und gestalterischen Konzepten für den eigenen Unterricht. Wir möchten in erster Linie unsere Schüler¹ zu ästhetischer Wahrnehmung und Bildung, zum explorativen Erkunden von Werkstoffen und dem Zusammenspiel von Werkzeug und Objekt, und nicht zuletzt zu kreativem Handeln und Produzieren anregen und ihre Kompetenzen und Fähigkeiten in diesen Bereichen fördern. Wir möchten aber auch für uns selbst Neues entdecken, aus der unterrichtlichen Routine ausbrechen und uns kreativ weiterentwickeln. Dies motiviert uns und unsere Schüler gleichermaßen.

Das vorliegende Buch lädt mit seinen unterschiedlichen Projekten, z.B. dem „Nikolausquarell“, dem „eigenen Stempel“ oder dem „Christstern“, zum Arbeiten mit herkömmlichen Materialien, wie Tonkarton, Papier, Filz oder Stoff, aber auch zum Kennenlernen weniger bekannter Werkstoffe, wie z.B. Balsaholz, Hartschaumplatten oder einigen Naturstoffen ein und fördert dadurch auch den verantwortlichen Umgang mit unterschiedlichen Arbeitsmitteln und Werkzeugen. Aber auch Aufgabenbereiche, wie das Erstellen jahreszeitlicher Dekorationen, Grußkarten oder Geschenken, die durch neue Impulse abwechslungsreich inszeniert werden, finden Sie vor.

Thematisch orientieren sich die Projektideen an der Jahreszeit „Winter“ sowie möglichen besonderen Tagen in diesem Schulhalbjahr, die sich als Anlass für kreative Bastelarbeiten anbieten. Neben Projekten, bei denen das geschaffene Objekt im Vordergrund steht, finden sich auch Arbeitsvorschläge, die über den künstlerisch gestalterischen Prozess hinausgehen und sich für weiterführende Aktivitäten eignen. Hier wird zusätzlich der Spaß an der spielerischen künstlerischen Tätigkeit gefördert („Iglu-Bau“) und die Fantasie angeregt („Winter: Zieh dich warm an!“).

Orientiert an der Entwicklung der unterschiedlichen Kompetenzen und Fähigkeiten, sollen die Schüler durch die Projekte zum Erforschen von Material- und Werkzeugeigenschaften und deren Zusammenspiel, zum fantasievollen Formen und Bauen, zum Konstruieren und Inszenieren, zum Sammeln und Erforschen eigener Sinneswahrnehmung sowie einer eigenen Vorstellung von Ästhetik und künstlerisch kreativer Tätigkeit angeregt werden. **Erleben sollen die Schüler die unterschiedlichen Projekte mit allen Sinnen – visuell, haptisch, auditiv und auch olfaktorisch.** Geschult werden auf diese Weise jedoch nicht nur die Sinne und Wahrnehmungsfähigkeiten der Kinder. **Gleichermaßen werden dadurch auch unterschiedliche Arbeitstechniken erlernt und trainiert.** Ziel ist dabei auch die Befähigung der Schüler, Lernwege und Vorgehensweisen kritisch zu reflektieren, um sie für die praktische Umsetzung eigener kreativer Ideen und Gedanken nutzbar zu machen.

¹ Wir sprechen hier wegen der besseren Lesbarkeit von Schülern in der verallgemeinernden Form. Selbstverständlich sind auch alle Schülerinnen ausdrücklich gemeint.

Schneeeule



Du brauchst:

- Pappe (DIN A4)
- Schere
- Klebstoff
- Watte
- Filzstifte



Bastelanleitung:

- Übertrage die Kopiervorlage auf die Pappe.
- Schneide den Körper der Eule aus.
- Zupfe die Watte in kleine Teile zurecht.
- Klebe die Watte als Gefieder auf die Schneeeule.
- Spare dabei die Augen und den Schnabel aus.
- Male die Augen der Eule gelb an.
- Male den Schnabel dunkelbraun oder grau an.
- Male die Krallen der Eule schwarz an.
- Klebe die Eule gemeinsam mit den Schneeeulen deiner Mitschüler mit einem Klebestreifen an die untere Fensterkante.

VORSCHAU

L	Vorbereitung 10 Minuten	Projekt 1–2 Stunden
<p>Lernziele: Grafisches Gestalten, Kreatives Gestalten (Erfahren von Oberflächenbeschaffenheit (Watte), Kennenlernen neuer Arbeitsmaterialien, Erlernen und Erproben einfacher Bastelverfahren, Erproben von Materialien und Materialverbindungen, Herstellen von einfachsten figürlichen Objekten)</p> <p>Hinweis: Die fertigen Projekte können z. B. auch dekorativ am Klassenfenster oder im Schulflur aufgehängt werden. Dazu kommt, dass die Schüler häufig nicht wenig stolz auf ihre Bastelarbeiten sind und sich darüber freuen, wenn diese in irgendeiner Form ausgestellt und so „anerkant“ werden. Auch Eltern, die einmal die Klasse oder die Schule besuchen, bekommen so mit, welchen Arbeiten die Kinder im Kunstunterricht nachgehen. Zu guter Letzt: Die aufgehängten Bilder tragen auch zur persönlicheren Ausgestaltung des Klassenraums bei und schaffen eine Atmosphäre mit Wiedererkennungswert.</p>		



Vogelhaus



Du brauchst:

- Blatt Papier (DIN A3)
- schwarzen Filzstift
- farbige Bunt- oder Filzstifte
- Schere
- Klebstoff
- Materialkartei (Vögel)



Vorbereitung:

Lege eine Materialkartei unterschiedlicher Vogelarten an. Sammle Bilder aus dem Internet und drucke diese aus. Schneide zusätzlich Bilder von Vögeln aus Zeitschriften oder Magazinen aus. Sicherlich helfen dir deine Eltern beim Anlegen deiner Materialkartei.



Bastelanleitung:

- Übertrage die Kopiervorlage auf das Blatt Papier.
- Gestalte das Vogelhaus farbig aus (in Braun- und Grautönen).
- Klebe anschließend die Vögel an unterschiedlichen Stellen ins Bild.
- Achte darauf, dass die Körperhaltungen der Vögel zu der entsprechenden Aktivität passen.
- Ein fliegender Vogel passt eher schlecht in die Wassertränke. Sicherlich findest du passende Vögel, die sich an der Tränke erfrischen können, am Meisenknödel knabbern, auf dem Dach des Vogelhauses sitzen oder vorbeifliegen.
- Zeichne oder male auch eigene Vögel wenn du magst.
- Viel Spaß beim Ausgestalten deines Bildes!



Vorbereitung

10 Minuten

Projekt

1–2 Stunden

Lernziele: Farbiges Gestalten, Kreatives Gestalten (Erprobung und Anwendung verschiedener Arbeitstechniken, Kombination und Zusammenspiel unterschiedlicher Werkstoffe und Materialien, selbständige Anwendung von Farben und Farbkombinationen im eigenen kreativen Gestaltungsprozess)

Hinweise: Für die Arbeit mit Collagen ist es stets wichtig, dass den Schülern für Ihre Bastelarbeiten ein großer Fundus an Auswahlmaterialien zur Verfügung steht. Ohne die nötige Materialvielfalt ist ein kreatives und fantasievolles Arbeiten häufig stark erschwert.

Planen Sie daher für die Erstellung des Materialfundus entsprechend voraus. 2–3 Wochen vor Beginn des Bastelprojektes sollten die Schüler bereits auf Materialsuche gehen. Eine Woche vor Projektbeginn sollte das Material bereits mit in die Schule gebracht und gemeinsam gesichtet werden. Dann kann ggf. noch „nachgesteuert“ werden.

Zusätzlich ist es ratsam, auch als Lehrkraft einen „Ersatzfundus“ anzulegen, aus dem sich die Kinder, die dann doch noch zusätzliches Material benötigen, bei Bedarf bedienen können.

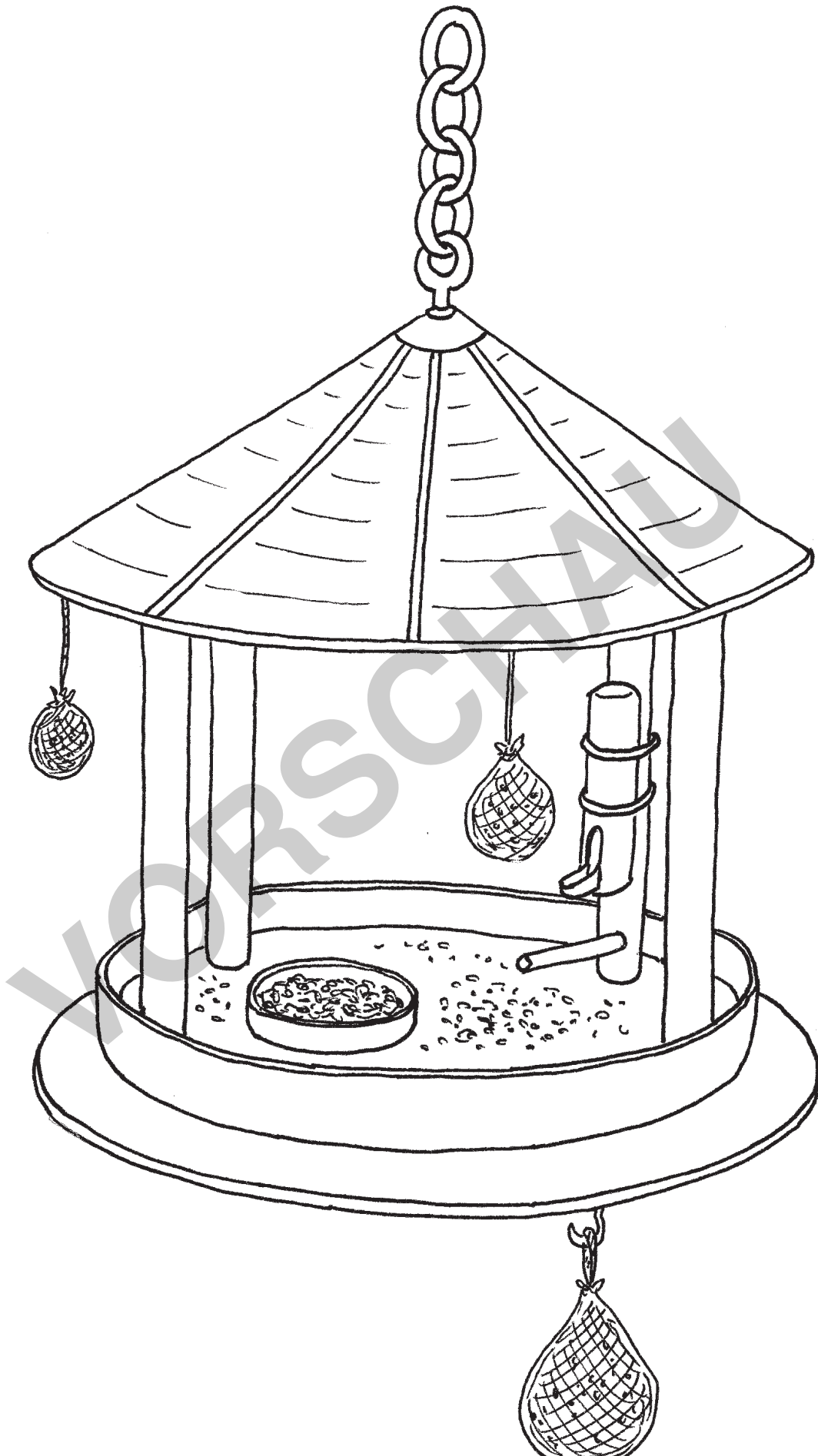

Einfache Weihnachten



Du brauchst:

- 1 Blatt Papier (DIN A4 oder DIN A3)
- Tonpapier in unterschiedlichen Farben
- Bleistift
- Lineal
- Schere
- Klebstoff



Hinweise:

Aufgabe ist es, eine Weihnachtsszene, z. B. das gemeinsame Geschenkeauspacken unter dem Weihnachtsbaum, mit ganz einfachen Formen und Farben zu basteln. Es darf in dieser Aufgabe nicht gezeichnet oder gemalt werden. Lediglich einige Formen (siehe Vorlagen) sind erlaubt. Überlege dir deshalb vorher gut, was du gerne kreativ darstellen möchtest und welche unterschiedlichen Formen du dazu benötigst.

Wichtig ist dabei auch: Jeder Gegenstand auf dem Bild darf nur eine Farbe haben. Erst dann wird dein Kunstwerk besonders eindrucksvoll.

Diese Art der künstlerischen Arbeit nennt man „abstrakt“.



Bastelanleitung:

- Betrachte das Beispielbild.
- Überlege dir selbst eine mögliche Weihnachtsszene.
- Überlege dir, welche Figuren und Bauteile du für dein Bild benötigst.
- Mache vielleicht eine kleine Skizze.
- Schneide dir aus unterschiedlichem Tonpapier die notwendigen Bauteile aus.
- Verwende dabei verschiedene Farben.
- Lege deine Szene zunächst auf das Blatt Papier.
- Klebe erst ganz am Ende die einzelnen Teile auf.

L	Vorbereitung 10 Minuten	Projekt 1–2 Stunden
<p>Lernziele: Grafisches Gestalten, Kreatives Gestalten (Kennenlernen neuer Arbeitstechniken, Möglichkeit erster angeleiteter Abstraktion, Erlernen und Erproben einfacher Bastelverfahren)</p> <p>Hinweise: Lassen Sie den Schülern bei dieser Arbeit möglichst viel Spielraum. Die individuellen Zugänge zu geometrischer Abstraktion und erste Erfahrungen z. T. nicht figürlichen und abstrakten Arbeitens können sehr kreative und fantastische Ergebnisse hervorrufen.</p> <p>Interessant ist für die Schüler später insbesondere das Gespräch über das eigene Bild bzw. die Bilder von Mitschülern. Denn nicht immer ist klar, je nach Grad der Abstraktion, was sich hinter den einzelnen Kunstwerken verbirgt; z.T. sind dann ganz unterschiedliche Wahrnehmungen besprechbar.</p>		

Einfache Weihnachten

Du brauchst:



Papier (DIN A4)

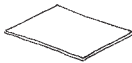

Tonpapier in unterschiedlichen Farben



Bleistift



Lineal



Schere



Klebstoff

Bastelanleitung:

1



Überlege dir eine Weihnachtsszene.

5



Verwende dabei verschiedene Farben.

2



Überlege, welche Figuren und Bauteile du für dein Bild benötigst.

6



Lege dein Bild zunächst auf das Blatt Papier.

3



Mache eine kleine Skizze.

7



Klebe erst ganz am Ende die einzelnen Teile auf.

4

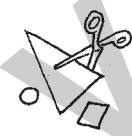

Schneide dir aus dem Tonpapier deine Bauteile aus.

8



Nicht vergessen: Aufräumen!

Fertig ist dein abstraktes Kunstwerk!
Zeige es einmal deinen Mitschülern.

Können sie erkennen, was du erarbeitet hast?

Wohlig warme Wollmützen



Du brauchst:

- 1 Blatt Tonpapier (DIN A4)
- Bleistift
- Stoffschere
- Klebstoff
- verschiedene Materialreste aus Filz, Wolle und Stoff



Vorbereitung:

Lege eine Materialkartei aus den oben genannten Materialien sowie selbst ausgewählten Materialien an. Wichtig ist dabei, dass die ausgewählten Materialien möglichst unterschiedliche Farben und Motive haben. Erst dann kannst du kreativ damit arbeiten.



Bastelanleitung:

- Übertrage die Kopiervorlage auf das Tonpapier.
- Überlege dir, was für unterschiedliche Mützen die Personen tragen könnten (Pudelmütze, Skimütze, Wollmütze, usw.).
- Schneide aus deinem Materialfundus unterschiedliche Teile für die Mützen aus.
- Klebe die Materialien auf und setze so den Personen je eine Mütze auf. Streiche doch mal mit der Hand über die Mützen. Wie fühlen diese sich denn jetzt an?



Vorbereitung

1–2 Stunden

Projekt

1–2 Stunden

Lernziele: Kreatives Gestalten (Erprobung und Anwendung verschiedener Arbeitstechniken, Kombination und Zusammenspiel unterschiedlicher Werkstoffe und Materialien (Stoff, Filz, Wolle), Förderung eigener kreativer Gestaltungsprozesse)

Hinweise: Für die Arbeit mit materialintensiven Projekten ist es grundlegend, dass den Schülern für ihre Bastelarbeiten eine große Auswahl an unterschiedlichen Materialien zur Verfügung steht. Ohne die nötige Vielfalt ist ein fantasievolles Arbeiten nur schwer möglich.

Planen Sie daher für die Erstellung des Materialfundus entsprechend voraus. 2-3 Wochen vor Beginn des Bastelprojektes sollten die Schüler bereits auf Materialsuche gehen. Eine Woche vor Projektbeginn sollte das Material bereits mit in die Schule gebracht und gemeinsam gesichtet werden. Dann kann ggf. noch „nachgesteuert“ werden. Zusätzlich ist es ratsam, auch als Lehrkraft einen „Ersatzfundus“ anzulegen, aus dem sich Schüler, die dann doch noch zusätzliches Material benötigen, bei Bedarf bedienen können.

Wohlig warme Wollmützen

Du brauchst:

 1 Blatt Tonpapier (DIN A4)

 Stoffschere

 Bleistift

 Klebstoff

 Schere

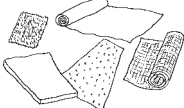
 verschiedene Materialreste
(Wolle, Filz, Stoffe)

Vorbereitung:

Lege eine Materialkartei aus den oben genannten Materialien sowie selbst ausgewählten Materialien an. Wichtig ist dabei, dass die ausgewählten Materialien möglichst unterschiedliche Farben und Motive haben.

Erst dann kannst du kreativ damit arbeiten.

Bastelanleitung:

①



Übertrage die Kopiervorlage auf das Tonpapier.

④



Klebe den Personen verschiedene Mützen auf.

②



Überlege dir, was für unterschiedliche Mützen die Personen tragen könnten.

⑤



Streich doch mal mit der Hand über die Mützen. Wie fühlen diese sich denn jetzt an?

③

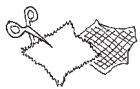

Schneide aus deinen Materialien Teile für die Mützen aus.

⑥



Nicht vergessen: Aufräumen!

Bei Kerzenschein



Du brauchst:

- roten Tonkarton (DIN A4)
- Transparentpapier (rot und etwas gelb)
- Schere
- Klebstoff
- Prickelnadel und Unterlage



Bastelanleitung:

- Übertrage die Kopiervorlage auf den Tonkarton.
- Schneide die Vorlage mit der Schere aus.
- Prickle die Innenseiten entlang der gestrichelten Linien aus.
- Schneide Transparentpapier entsprechend der Vorlage aus.
- Klebe das rote Transparentpapier hinter die Kerze.
- Klebe das gelbe Transparentpapier hinter die Flamme.
- Trage Klebstoff auf die Klebefläche.
- Klebe die Kerze so zusammen, dass ein Ring entsteht.
Fertig ist deine Kerze!

Varianten:

Bei der zweiten Variante der Kerze muss unbedingt darauf geachtet werden, dass diese vom Durchmesser her groß genug ist um sich nicht zu stark zu erhitzen oder Feuer zu fangen. Arbeiten Sie daher am besten mit einem DIN A3-Blatt, auf das die Vorlage entsprechend groß übertragen wird.

VORSICHTAU

L	Vorbereitung 10 Minuten	Projekt 1–2 Stunden
Lernziele: Kreatives Gestalten, Räumliches Gestalten (einfaches Objektdesign nicht-figürlicher Objekte, Arbeit mit Licht)		
Hinweise: Bei der Arbeit mit Kerzen und offenem Feuer ist stets besondere Vorsicht geboten. Die Teelichter sollten erst nach Fertigstellung der Kerzen gemeinsam mit der Lehrkraft eingesetzt und deren Wirkung ausprobiert werden.		

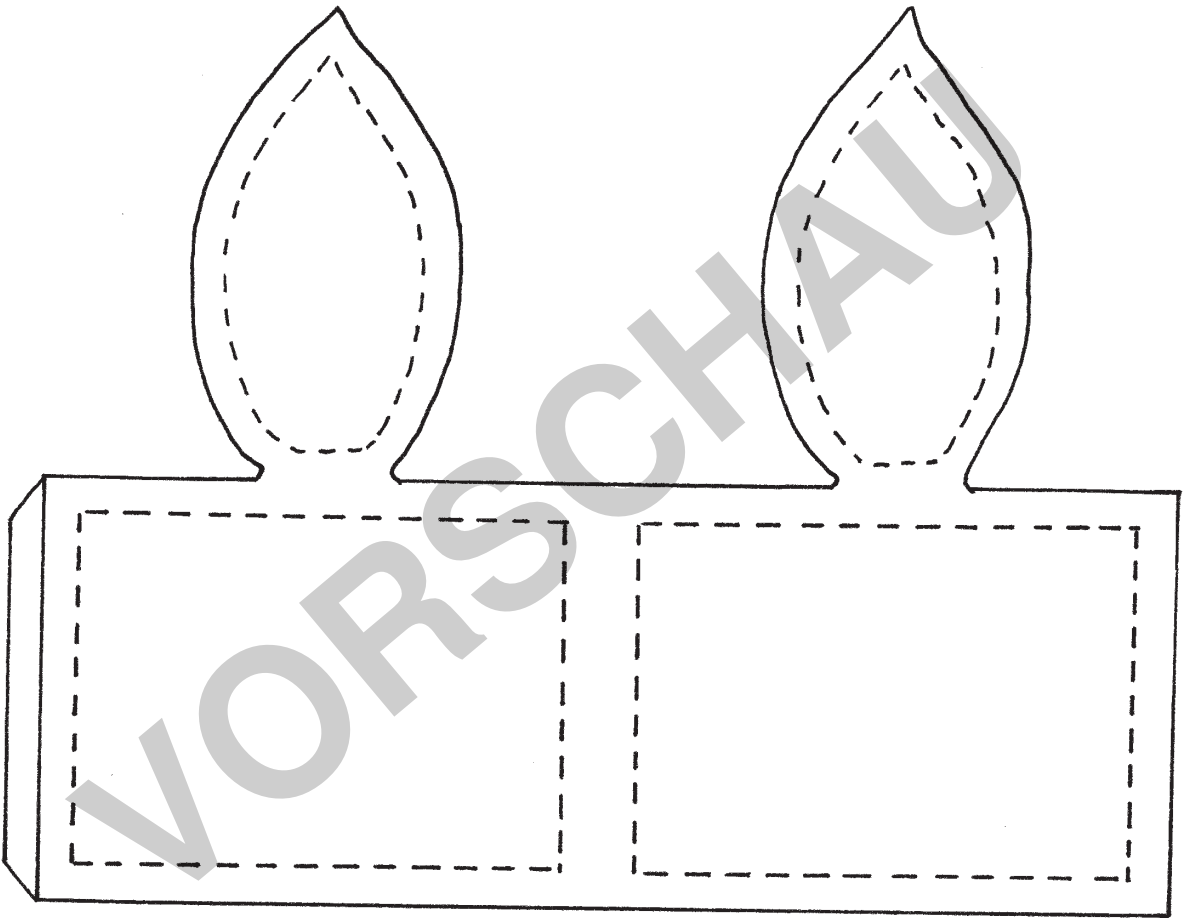

Rentier



Du brauchst:

- Bastel- und Spielmais (20 × grau oder braun, 2 × weiß, 1 × rosa, 1 × rot)
- 2 selbstklebende Wackelaugen
- 2 kleine Zweige als Geweih
- Plastikmesser und Unterlage
- Schwamm
- Wasser
- Trockentuch



Vorbereitung:

Wenn Sie erstmalig mit Bastelmais arbeiten, sollten Sie die Schüler in die entsprechende Verarbeitung einweisen. Wichtig ist insbesondere der Hinweis, dass beim Verkleben der einzelnen Maispellets nur sehr wenig Wasser verwendet werden darf. Andernfalls lösen sich die Pellets fast vollständig auf und werden unbrauchbar.



Bastelanleitung:

- Lies dir die Bastelanleitung genau durch.
- Lege dir die Pellets für jeden Arbeitsschritt zurecht.
- Baste zunächst 4 Beine aus je 2 grauen Pellets und einem halben weißen Pellet.
- Baste anschließend aus 8 Pellets den Körper.
- Schneide für den Kopf 1 grauen Pellet schräg zu (Hals). Klebe darauf den Kopf samt Schnauze und Nase.
- Die Nase kannst du aus einem halben roten Pellet zusammen drücken und anschließend ankleben.
- Klebe anschließend das Rentier zusammen.
- Klebe die Wackelaugen an.
- Setze die Zweige als Hörner auf.

L	Vorbereitung 10 Minuten	Projekt 1–2 Stunden
<p>Lernziele: Kreatives Gestalten (Aufspüren von Oberflächenbeschaffenheit (Bastelmais), Kennenlernen neuer Arbeitsmaterialien, Erlernen und Erproben einfacher Bastelverfahren, Erproben von Materialien und Materialverbindungen, Herstellen von figürlichen Objekten)</p> <p>Hinweise: Das Arbeiten mit Bastelmais ist sehr einfach. Das Material wird beim Basteln immer beliebter und ist mittlerweile in den meisten gut sortierten Bastelläden erhältlich. Auch im Internet finden sich zahlreiche Anbieter. Bastelmais ist leicht mit den Fingern formbar. Er lässt sich mit handelsüblichen Plastikmessern schneiden. Eine Verarbeitung ist also für Kinder gut zu bewerkstelligen. Achten Sie dennoch bei der Verwendung der Plastikmesser auf sach- und ordnungsgemäßen Gebrauch.</p> <p>Der Mais klebt, wenn er mit ein wenig Wasser befeuchtet wird, von selbst. Wichtig ist, dass nur sehr, sehr wenig Wasser beim Verkleben der einzelnen Elemente verwendet wird, da sich der Mais ansonsten auflöst und unbrauchbar wird. Daher empfiehlt es sich, ein Tuch oder einen kleinen Schwamm zu befeuchten und den Mais, an der vorgesehenen Klebestelle, einmal kurz anzutupfen. Danach kann er sofort durch leichtes Andrücken verklebt werden.</p>		

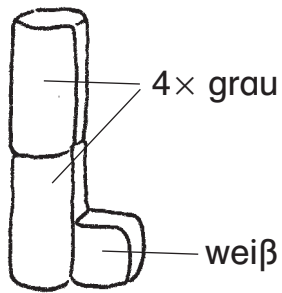

① Beine des Rentiers

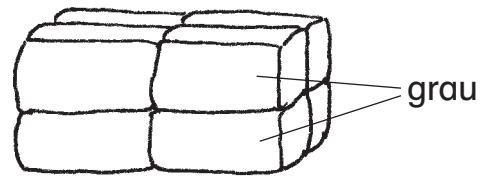

② Körper des Rentiers

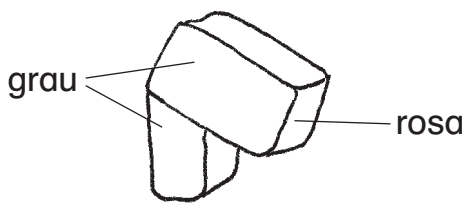

③ Kopf des Rentiers

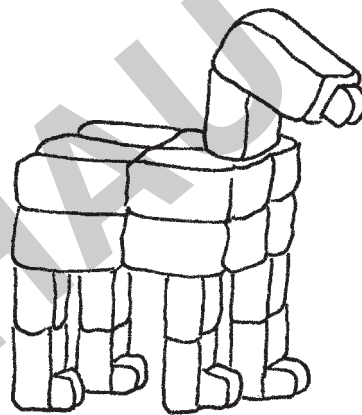

④ Rentier zusammengeklebt

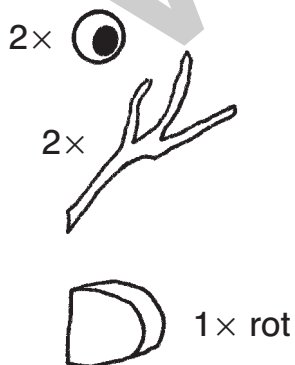

⑤ Augen, Geweih, Nase

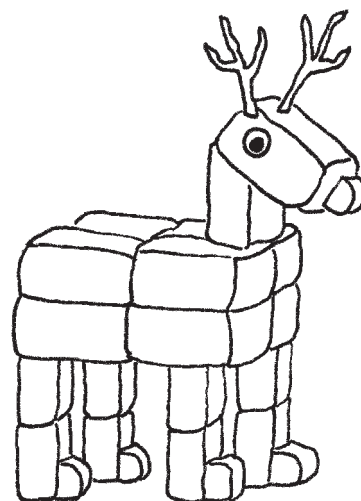

⑥ Fertiges Rentier

Mein eigener Stempel



Du brauchst:

- 1 Bogen Hartschaum, 2mm stark (DIN A5)
- Schmierpapier
- Styroporklebstoff
- Prickelnadel
- Schneideunterlage
- Bleistift, Anspitzer
- Lineal
- Stempelkissen
- einige Holzwürfel (3×3cm); alternativ: Korken



Bastelanleitung:

- Entscheide dich für 2–3 Motive, die dir am besten gefallen.
- Zeichne ein Gitternetz mit Bleistift und Lineal auf den Hartschaum.
- Es sollen Quadrate mit den Maßen 4×4 cm entstehen.
- Schneide die Quadrate aus. Nimm das Lineal zu Hilfe.
- Du benötigst pro Stempel zwei Quadrate.
Ein Quadrat ist die Bodenplatte für deinen Stempel.
Aus dem anderen Quadrat schneidest du das Motiv aus.
- Übertrage die Motive deiner Wahl mit Bleistift auf die Quadrate.
- Mit einem spitzen Bleistift kannst du das Motiv schon ein wenig einritzen.
Dann ist das Schneiden oder Cuttern leichter.
- Schneide die jeweiligen Motive aus und klebe sie auf die Bodenplatte.
- Klebe nach dem Trocknen einen Holzwürfel oder Korken als Griff auf die Rückseite der Bodenplatte.
Fertig ist dein Stempel! Probier ihn doch gleich einmal aus und gestalte damit z. B. Grußkarten oder die Tischdekoration.

L	Vorbereitung 10 Minuten	Projekt 1–2 Stunden
<p>Lernziele: Grafisches Gestalten (Aufspüren von Oberflächenbeschaffenheit (Hartschaum), Kennenlernen neuer Arbeitsmaterialien, Erlernen und Erproben einfacher Druckverfahren (Stempeln, Materialdruck))</p> <p>Hinweise: Das Arbeiten mit Hartschaum ist sehr einfach. Nur ist es nicht immer ganz leicht, das Material im örtlichen Bastelgeschäft oder Baumarkt zu finden (beides sind ursprünglich Dämmstoffe, die aber aufgrund ihrer einfachen Bearbeitbarkeit auch im Modellbau eingesetzt werden). Im Internet finden sich aber zahlreich Anbieter. Hartschaum ist leicht schneid- und formbar. Auch lassen sich mit spitzem Bleistift Formen und Motive permanent einritzen.</p> <p>Ähnlich wie Styropor muss auch Hartschaum mit einem entsprechenden Klebstoff verklebt werden. Es empfiehlt sich, pro Tischgruppe einen Kleber zu verwenden. Dies minimiert die Unkosten. Anstelle der Holzwürfel können auch Styroporwürfel als Griff verwendet werden.</p> <p>Alternativ können die Stempel auch kostengünstig aus Filz und Pappe gebaut werden.</p> <p>Wichtig: Für die Lernschwächeren müssen die Quadrate entsprechend vorbereitet und zur Verfügung gestellt werden.</p> <p>Falls sich die Arbeit mit dem Material als zu schwierig erweist, können die Lernschwächeren die Motive aus Moosgummi ausschneiden.</p>		

Mein eigener Stempel

Du brauchst:



1 Bogen Hartschaum (DIN A5)



Styroporklebstoff



Prickelnadel



Unterlage



Bleistift

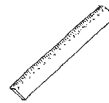

Lineal



Stempelkissen

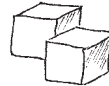

Holzwürfel (3 × 3 cm)

Bastelanleitung:

①

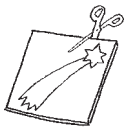

Schneide das Bild aus.



⑥



Übertrage das Bild.



②

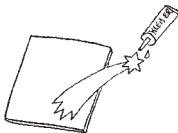

Klebe das Bild auf das Quadrat.



⑦



Prickel das Bild aus.



③



Pro Stempel zwei Quadrate!



⑧

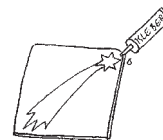

Klebe das Bild auf die Bodenplatte.



④



Quadrat (1) ist für die Bodenplatte.



⑨



5 min. trocknen lassen.

WARTEN



⑤



Quadrat (2) ist für das Bild.



⑩

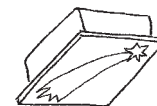

Klebe den Holzwürfel als Griff fest.



⑪



Nicht vergessen: Aufräumen!



Fertig ist der erste Stempel.

Probier ihn doch gleich einmal aus!

Knusprige Adventsgrüße



Du brauchst:

- 1 Blatt weißes oder beiges Tonpapier (DIN A4)
- Transparentpapier
- Schere
- Klebstoff
- brauner Buntstift
- Prickelnadel und Unterlage
- einen Spekulatiuskeks
- Gold- oder Silberstift



Bastelanleitung:

- Übertrage die Kopiervorlage auf das Tonpapier.
- Falte die Karte zu einer Doppelkarte.
- Prickel das Sichtfenster in der Karte aus.
- Schneide ein entsprechend großes Stück Transparentpapier zu.
- Lege den Spekulatiuskeks unter das Transparentpapier und riffel mit dem Buntstift die Struktur auf das Papier.
- Klebe das Transparentpapier hinter die Öffnung.
- Male die Krümel auf der Karte braun aus.
- Schreibe abschließend deine Grüße auf die Innenseite der Karte.
- Den Keks kannst du jetzt aufessen.

VORSCHAU

L	Vorbereitung 10 Minuten	Projekt 1–2 Stunden
<p>Lernziele: Kreatives Gestalten (Erprobung und Anwendung verschiedener Arbeitstechniken, Kombination und Zusammenspiel unterschiedlicher Werkstoffe und Materialien, Anwendung von Farben und Farbkombinationen im eigenen Schaffens- und Gestaltungsprozess)</p> <p>Hinweis: Auf die Innenseite der Karte passt ein entsprechender Adventsgruß. Diesen können die Schüler individuell gestalten oder Sie geben, je nach Klassenstufe, entsprechend Hilfestellung durch Vorlagen.</p>		



Knusprige Adventsgrüße

Du brauchst:

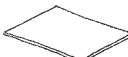
 1 Blatt weißes oder beiges
Tonpapier (DIN A4)

 Transparentpapier

 Buntstift, braun

 Schere

 Klebstoff

 Prickelnadel + Unterlage

 Spekulatiuskeks

 Silber- oder Goldstift

Bastelanleitung:

①  Übertrage die
Kopiervorlage auf
das Tonpapier.

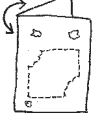
②  Falte die Karte zu
einer Doppelkarte.

③  Prickel das
Sichtfenster in
der Karte aus.

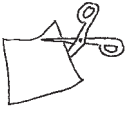
④  Schneide ein
entsprechend
großes Stück
Transparentpapier
zu.

⑤  Riffel mit dem
Buntstift die
Struktur des
Kekses auf das
Papier.

⑥  Klebe das
Transparentpapier
hinter die Öffnung.

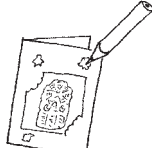
⑦  Male die Krümel auf
der Karte braun aus.

⑧  Schreibe
abschließend deine
Grüße auf die
Innenseite der Karte.

⑨



Nicht vergessen: Aufräumen!