

Einladung Fesselballon

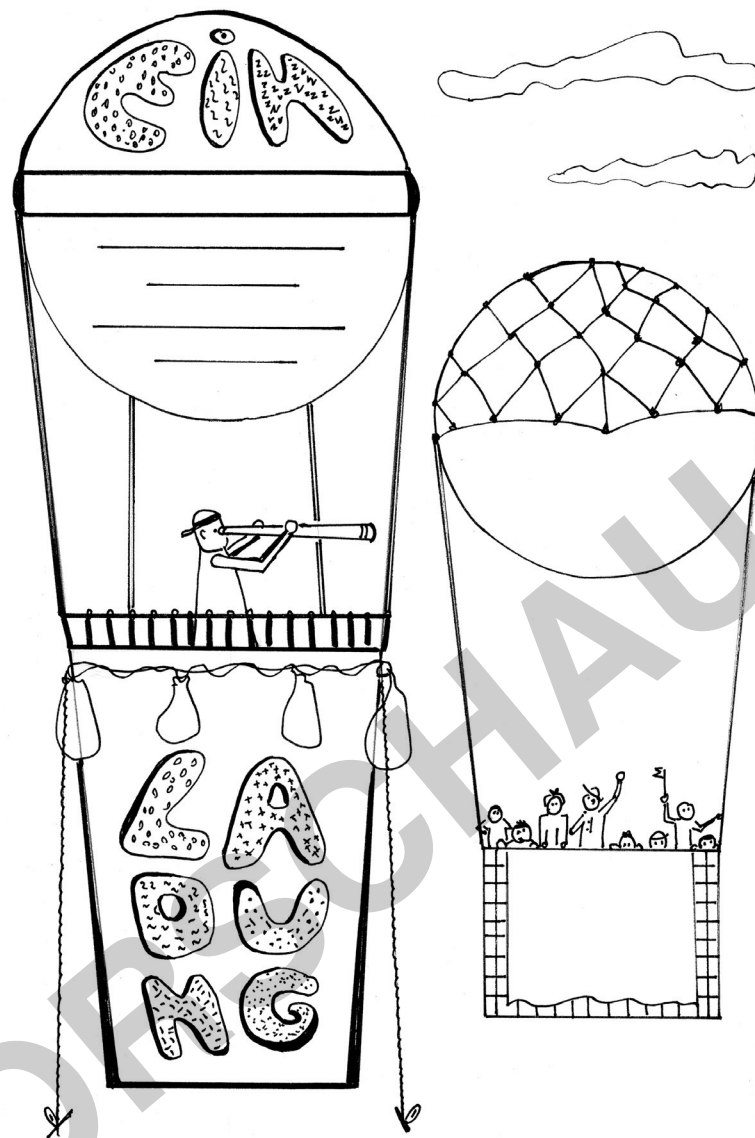

Kurzbeschreibung

Die Schüler entwerfen zwei Fesselballons und schreiben in die Flächen einen Einladungstext zu einer Veranstaltung.

Lehrplanbezug

Die Schüler erproben den Zusammenhang zwischen Schrift und Bild. Sie arbeiten mit Filzstiften im Bereich Grafik.

Zeitaufwand

1–2 Unterrichtsstunden

Material

- weißes Zeichenpapier (DIN A4)
- Kreisschablonen (z. B. Joghurtbecher)
- Bleistift
- Radiergummi
- Lineal
- schwarze Filzstifte



netzwerk
lernen



Gerlinde Bräbak: Kreative Kunst-Projekte – Filzstiftarbeiten
© Persen Verlag

zur Vollversion

Zeichenanleitung „Fahrrad“

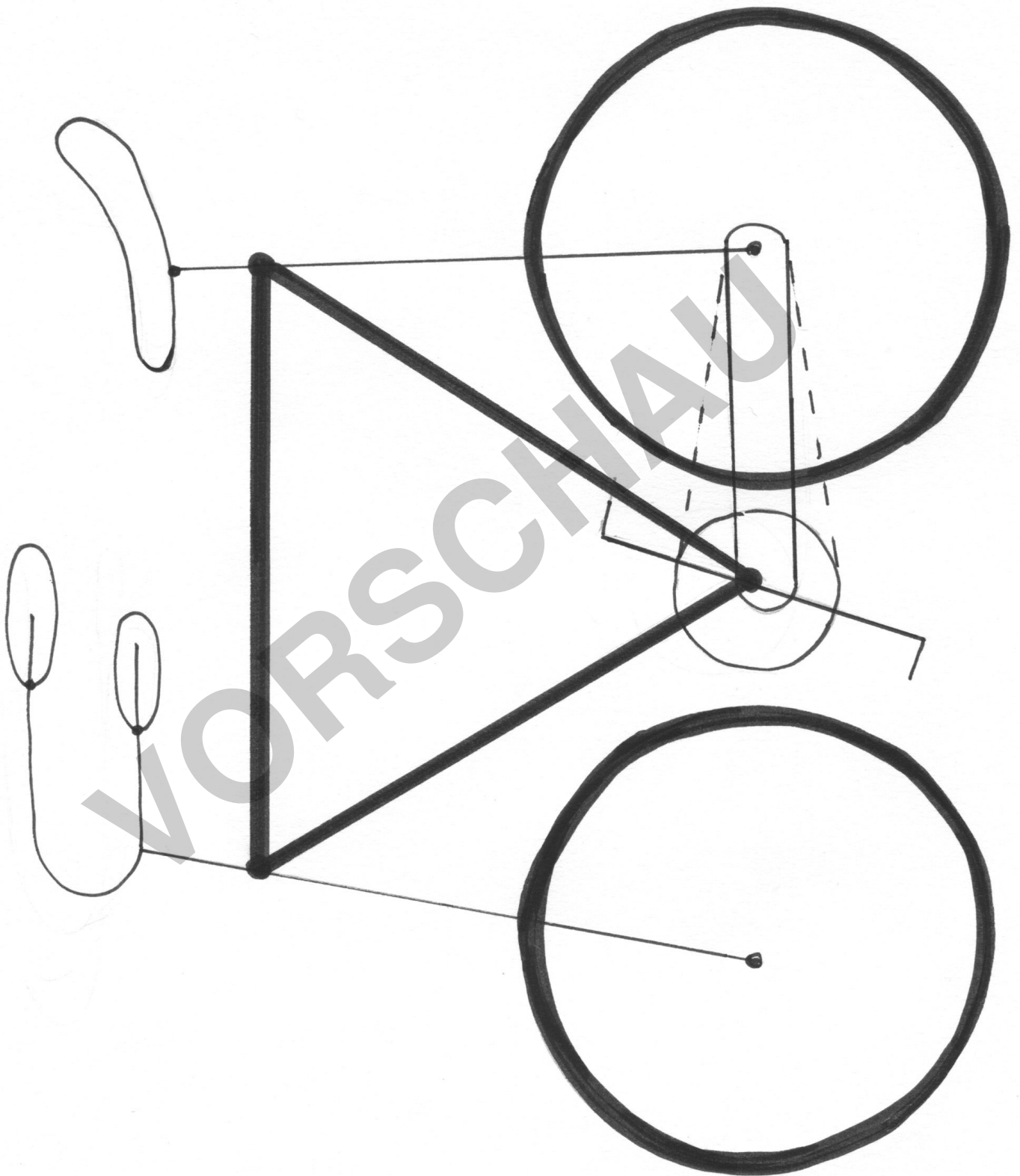

netzwerk
lernen



Gerlinde Bräbak: Kreative Kunst-Projekte – Filzstiftarbeiten
© Persen Verlag

zur Vollversion

Ein hungriger Troll in der Schule

Orientiert euch für die Gestaltung des **restlichen Körpers** an Arbeitsblatt 2:

Er muss nicht symmetrisch angelegt sein. Das heißt, er kann ein großes und ein kleines Ohr, eine schiefe Nase, mehrere Augen, Beine usw. haben.

Arbeitet zunächst mit Bleistift.

Der Troll bekommt ein **Fell**, das aus winzigen Härchen besteht. Benutzt einen feinen schwarzen Filzstift. Alle Härchen wachsen aus der Körperumrisse heraus: Deshalb müsst ihr die Strichrichtung beachten! Die Haare wachsen nicht nur entlang der Körperumrisse, sondern sind auch dicht auf der Innenfläche des Körpers verteilt. Sie können sich überschneiden, krümmen und ihre Wuchsrichtung ändern.

Manche Stellen bleiben unbehaart: Dort setzt ihr Punkte und Schraffuren ein.

An einigen Stellen (Nase, Augen ...) bleibt der Hintergrund weiß. Dort zeichnet ihr nur mit kräftigen Strichen die Umriss nach.“



netzwerk
lernen



Gerlinde Brihak: Kreative Kunst-Projekte – Filzstiftarbeiten
© Persen Verlag

zur Vollversion

Schmetterlingspapier im Team

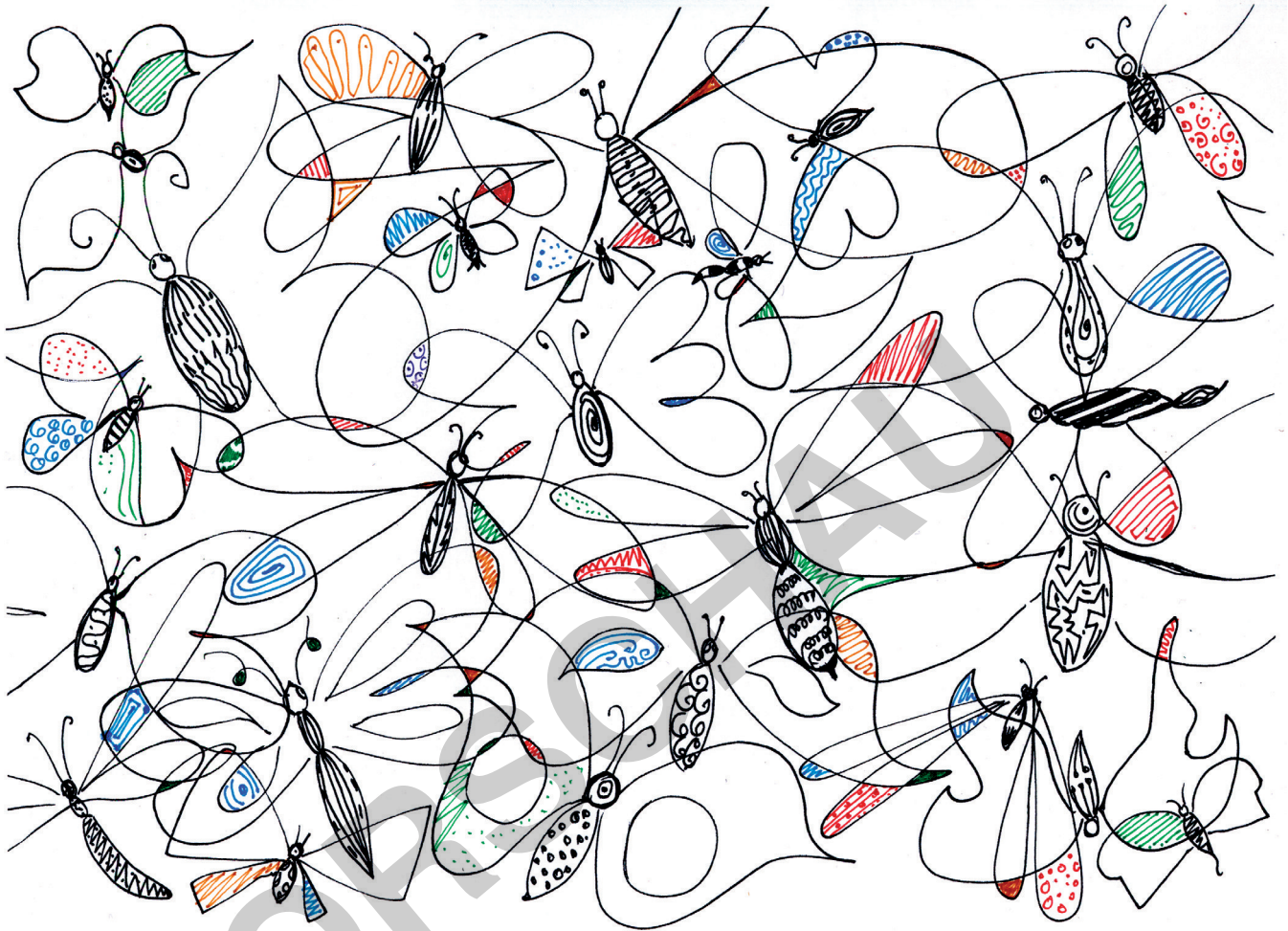

Kurzbeschreibung

In Gemeinschaftsarbeit gestalten die Schüler dekoratives Papier mit Schmetterlingsmotiven.

Lehrplanbezug

Lineares Zeichnen und Ausgestalten mit Stiften
Gemeinschaftsarbeit

Zeitaufwand

1–2 Unterrichtsstunden

Material

- weißes Zeichenpapier (DIN A3)
- dünne Filzstifte (schwarz und farbig)
- Zeitungspapier



Arbeitsblatt: Puzzle-Vorlage „Eule“

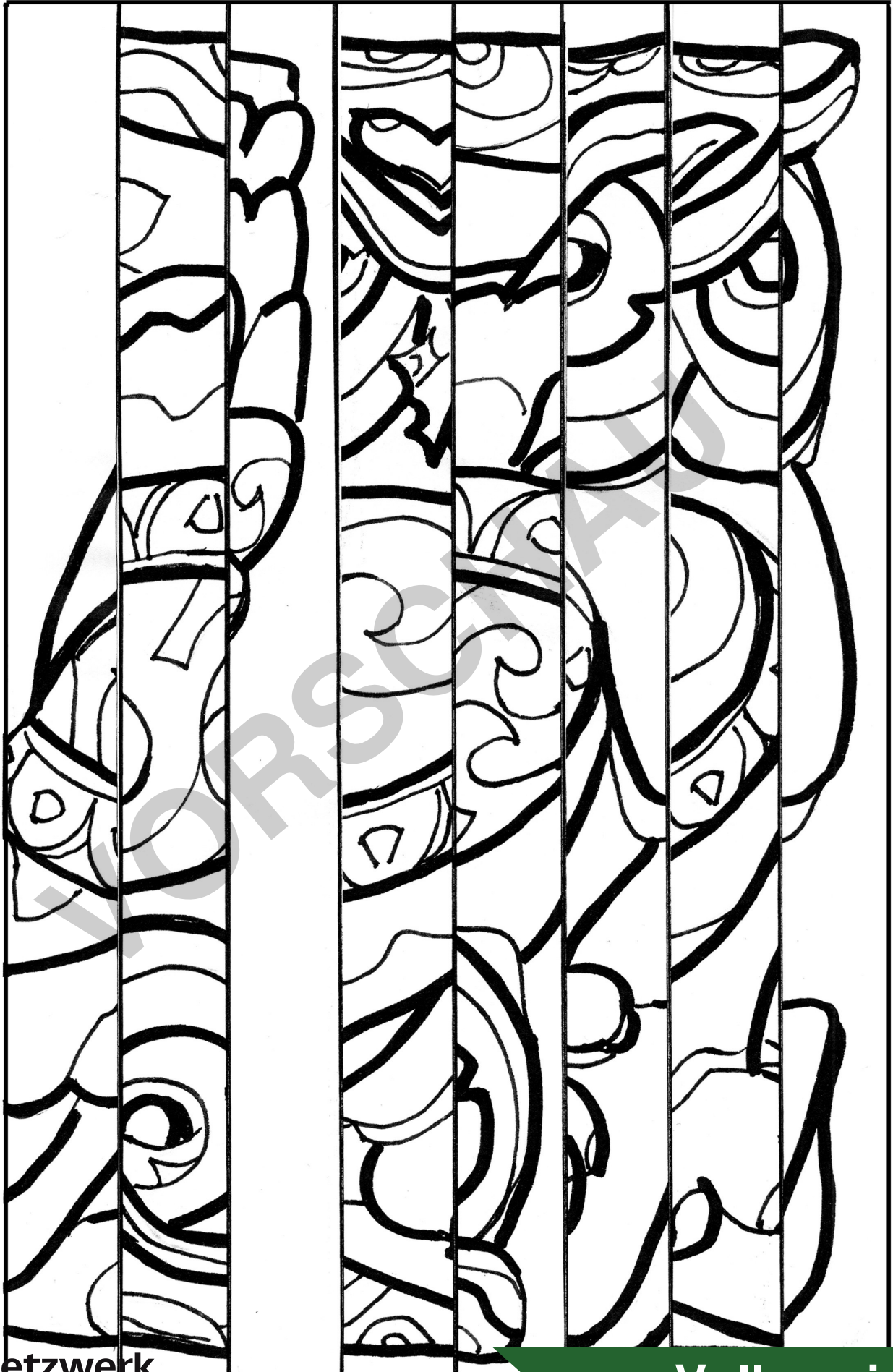

netzwerk
lernen

Persen
Gerlinde Bradak · Kreative Kunst-Projekte – Filzstiftarbeiten
© Persen Verlag

zur Vollversion