

## Gegenstandsbeschreibung

Aufsatzart Beschreibung

Thema Beschreibung eines Gebrauchsgegenstandes

Name: \_\_\_\_\_

Klasse: \_\_\_\_\_ Datum: \_\_\_\_\_

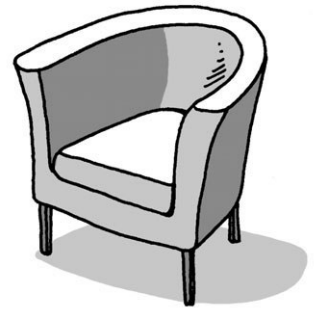

**Beschreibe den abgebildeten Bürostuhl.**



- Achte auf Größe, Form, Farbe, Material, Oberfläche, Funktion u. a. m.
- Schreibe in der Gegenwart.
- Bleibe sachlich.
- Verwende Fachbegriffe.
- Beschreibe systematisch (von oben nach unten oder von vorn nach hinten oder von rechts nach links usw.).

## Gegenstandsbeschreibung

Aufsatzart Beschreibung

Thema Beschreibung eines Gebrauchsgegenstandes

Name: \_\_\_\_\_

Klasse: \_\_\_\_\_ Datum: \_\_\_\_\_



**Beschreibe den Tageslichtprojektor im Klassenzimmer. Verwende dabei möglichst viele Fachbegriffe aus der Schemazeichnung unten.**

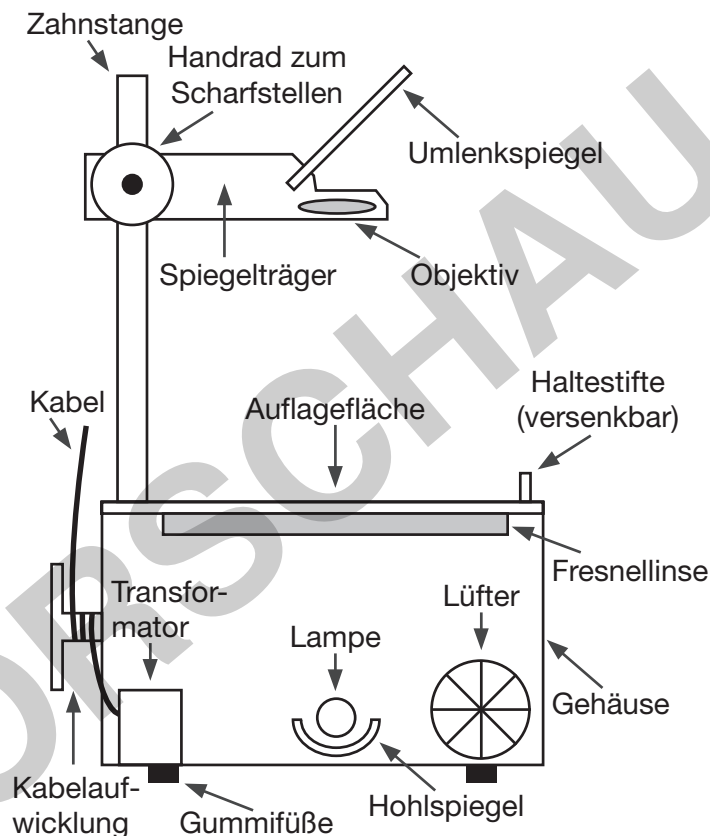

- Achte auf Größe, Form, Farbe, Material, Oberfläche, Funktion u. a. m.
- Schreibe in der Gegenwart.
- Bleibe sachlich.
- Verwende Fachbegriffe.
- Beschreibe systematisch (von oben nach unten oder von vorn nach hinten oder von rechts nach links usw.).

## Gegenstandsbeschreibung für Verlustmeldung

Aufsatzart Beschreibung

Thema Beschreibung eines Gegenstandes als Verlustmeldung

Name: \_\_\_\_\_

Klasse: \_\_\_\_\_ Datum: \_\_\_\_\_



**Beschreibe den unten abgebildeten Rucksack ganz genau in Form einer Verlustmeldung. Denke dir Farben und Material aus.**



- Achte auf Größe, Form, Farbe, Material, Oberfläche, Funktion u. a. m.
- Schreibe in der Gegenwart.
- Bleibe sachlich.
- Verwende Fachbegriffe.
- Beschreibe systematisch (von oben nach unten oder von vorn nach hinten oder von rechts nach links usw.).