

## Arbeitsmaterialien für Lehrkräfte

Kreative Ideen und Konzepte inkl. fertig ausgearbeiteter Materialien und Kopiervorlagen für einen lehrplangemäßen und innovativen Unterricht

Thema: Deutsch

Titel: Wir entdecken die Buchstaben von R bis Z (1. Klasse) (29 S.)

### Produktinweis

Dieser Beitrag ist Teil einer Print-Ausgabe aus dem Grundschulprogramm „Kreative Ideenbörse“ des OLZOG Verlags. Den Verweis auf die Originalquelle finden Sie in der Fußzeile des Beitrags.

▶ Alle Beiträge dieser Ausgabe finden Sie [hier](#).

Seit über 10 Jahren entwickelt der OLZOG Verlag zusammen mit erfahrenen Pädagoginnen und Pädagogen kreative Ideen und Konzepte inkl. sofort einsetzbarer Unterrichtsverläufe und Materialien.

▶ Die Print-Ausgaben der „Kreativen Ideenbörse Grundschule“ können Sie auch bequem und regelmäßig per Post im [Jahresabo](#) beziehen.

### Piktogramme

In den Beiträgen werden – je nach Fachbereich und Thema – unterschiedliche Piktogramme verwendet.

▶ Die Übersicht der verwendeten Piktogramme finden Sie [hier](#).

### Nutzungsbedingungen

Die Arbeitsmaterialien dürfen nur persönlich für Ihre eigenen Zwecke genutzt und nicht an Dritte weitergegeben bzw. Dritten zugänglich gemacht werden. Sie sind berechtigt, in Klassensatzstärke für Ihren eigenen Bedarf Fotokopien zu ziehen, bzw. Ausdrucke zu erstellen. Jede gewerbliche Weitergabe oder Veröffentlichung der Arbeitsmaterialien ist unzulässig.

▶ Die vollständigen Nutzungsbedingungen finden Sie [hier](#).

**Haben Sie noch Fragen? Gerne hilft Ihnen unser Kundenservice weiter:**

[Kontaktformular](#) | ✉ Mail: [service@olzog.de](mailto:service@olzog.de)

📧 Post: OLZOG Verlag | c/o Rhenus Medien Logistik GmbH & Co. KG  
Justus-von-Liebig-Str. 1 | 86899 Landsberg

☎ Tel.: 0 81 91/97 000 220 | 📠 Fax: 0 81 91/97 000 198

[www.olzog.de](http://www.olzog.de) | [www.edidact.de](http://www.edidact.de)



# Wir entdecken die Buchstaben von R bis Z

## Jahrgangsstufe 1

Doris Höller

### Kompetenzen und Inhalte

- |                             |  |
|-----------------------------|--|
| <b>Sachkompetenz:</b>       | <ul style="list-style-type: none"> <li>• die einzelnen Buchstaben des Alphabets mit allen Sinnen erfahren</li> <li>• Sinnzusammenhänge erkennen</li> <li>• Bekanntes mit neuen Inhalten zusammenfügen</li> <li>• Erfahrungen aus dem Alltag einbeziehen</li> </ul> |
| <b>Methodenkompetenz:</b>   | <ul style="list-style-type: none"> <li>• Aufgaben selbstständig, mit einem Partner oder in der Gruppe lösen</li> <li>• Buchstaben und Bilder zuordnen</li> <li>• Buchstaben wiedererkennen und heraushören</li> </ul>  |
| <b>Sozialkompetenz:</b>     | <ul style="list-style-type: none"> <li>• Hilfestellungen in der Partnerarbeit geben</li> </ul>   |
| <b>personale Kompetenz:</b> | <ul style="list-style-type: none"> <li>• Selbstständigkeit bei der Erarbeitung erlangen</li> <li>• Motivation durch das Erkennen von Zusammenhängen erfahren</li> <li>• Erlerntes auf andere Bereiche übertragen</li> </ul>  |

### Erarbeitung

- Der Buchstabe R
- Der Buchstabe S
- Der Buchstabe T
- Der Buchstabe U
- Der Buchstabe V
- Der Buchstabe W
- Der Buchstabe X
- Der Buchstabe Y
- Der Buchstabe Z

### Materialien

- Arbeitsblätter zu den einzelnen Buchstaben
- Weitere Ideen und Informationen für die Lehrerhand

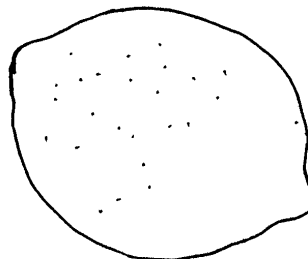
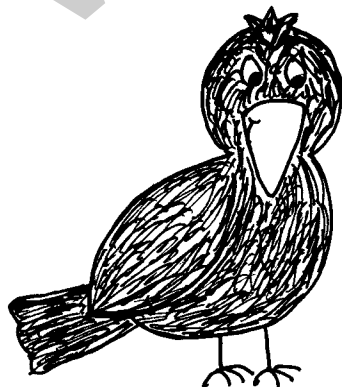

überarbeitete und ergänzte Version des gleichnamigen Beitrags aus „Grundschule 1 bis 4“, Ausgabe 5/2007

Grundschule PLUS, 03/2013

36 Schule, Unterrichtsentwürfe, Unterrichtsmaterial, Arbeitsblätter,  
lernen

zur Vollversion



## I. Hinführung

Die Lehrkraft setzt die Arbeitsblätter ergänzend zur Anlauttabelle ein. Die verschiedenen Aufgaben werden für jeden Buchstaben erklärt.

## II. Erarbeitung

Die Arbeitsblätter können in Einzel- oder Partnerarbeit bzw. in Gruppen bearbeitet werden. Die Lehrkraft stellt den Schülern die verschiedenen Arbeitsblätter zu den Buchstaben vor. Jeder Schüler bearbeitet die Aufgaben in seinem Tempo.

Die dritte Materialseite enthält zusätzliche Informationen und Ideen für die Lehrkraft, die ergänzend bei der Bearbeitung der jeweiligen Buchstaben hinzugenommen werden können.

- |  |                |
|--|----------------|
| 1. Arbeitsblätter und Ideen zum Buchstaben R | → M1.1 bis 1.3 |
| 2. Arbeitsblätter und Ideen zum Buchstaben S | → M2.1 bis 2.3 |
| 3. Arbeitsblätter und Ideen zum Buchstaben T | → M3.1 bis 3.3 |
| 4. Arbeitsblätter und Ideen zum Buchstaben U | → M4.1 bis 4.3 |
| 5. Arbeitsblätter und Ideen zum Buchstaben V | → M5.1 bis 5.3 |
| 6. Arbeitsblätter und Ideen zum Buchstaben W | → M6.1 bis 6.3 |
| 7. Arbeitsblätter und Ideen zum Buchstaben X | → M7.1 bis 7.3 |
| 8. Arbeitsblätter und Ideen zum Buchstaben Y | → M8.1 bis 8.3 |
| 9. Arbeitsblätter und Ideen zum Buchstaben Z | → M9.1 bis 9.3 |

**Differenzierung:** Für alle Buchstaben gibt es Aufgaben, die für schnelle und leistungsstarke Schüler geeignet sind.

## III. Weiterführung

Als weiterführendes Thema bieten sich Buchstabenkombinationen an. Diese werden in der Unterrichtssequenz „Wir entdecken Buchstabenkombinationen“ ausführlich behandelt.



## Der Buchstabe R

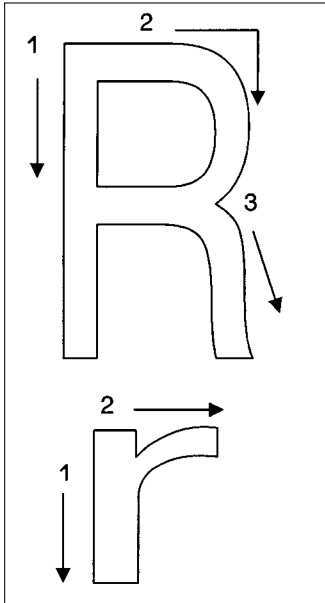

Was frisst der Rabe?

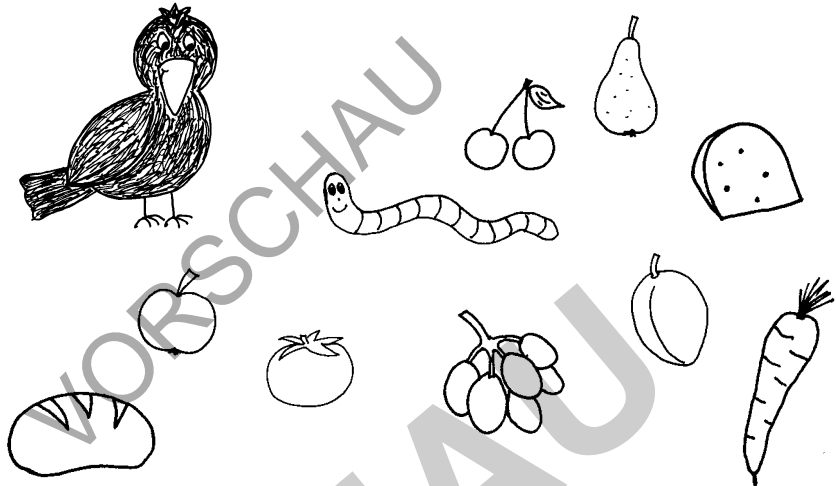

Schreibe alle Wörter, in denen du ein r hörst auf.

### Rätselfragen mit R

Welche Märchenfigur kam vom rechten Weg ab?			
In welchem Märchen ist ein Name lebenswichtig?			
Welche Märchenfigur war lange nicht beim Friseur?			
Was fällt bei schlechtem Wetter vom Himmel?			
Eine schöne Blume mit Dornen.			
Woraus entsteht ein Schmetterling?			
Welches Tier sieht aus wie eine große Maus?			
Welches Schmuckstück trägt man am Finger?			
Was kann die Nase besonders gut?			
Welche Farbe hat die Feuerwehr?			

Ra – Rot – Rum – Ro – Re – Ring – Rat – Rau – rot – rie – se – gen – chen – te – kapp – pun – chen – pe – pel – zel – chen – stilz

Beantworte die Fragen. Die Silben helfen dir, die Lösung zu finden. Jedes Kästchen steht für eine Silbe.



Wir entdecken die Buchstaben von R bis Z

M1.2 1

R r R r R r R r R r R r R r R r R r R r R r R r R r R r R r R r R r R

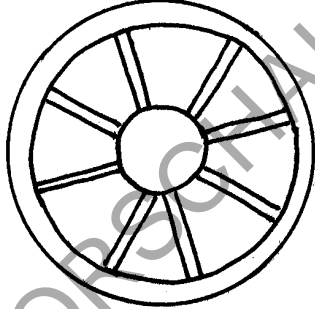
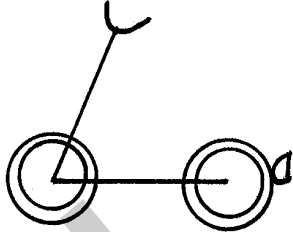

		
Regenschirm	Rad	Roller

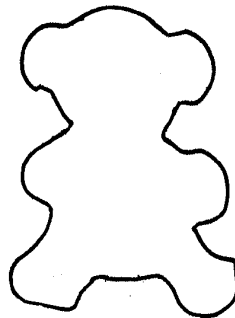
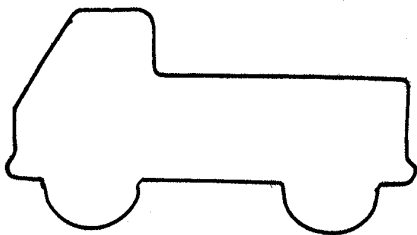
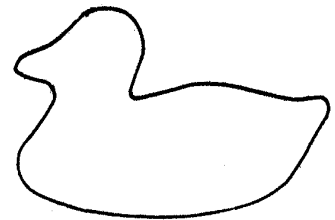
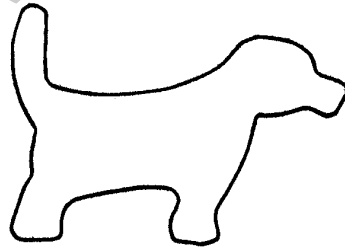
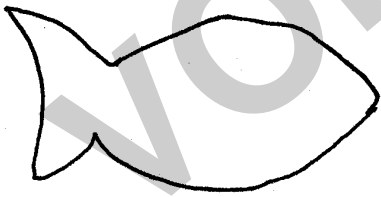
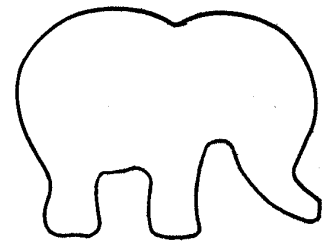
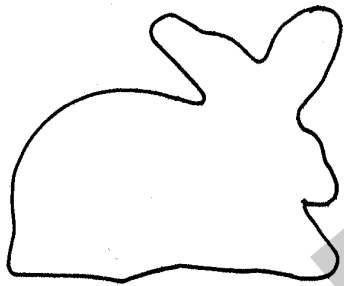

 Male alles aus, was zur rechten Seite schaut.