

Inhalt

	<u>Seite</u>
Vorwort	4
1 9er-Zahlenhashis	5 - 8
2 9er-Punktehashis	9 - 10
3 18er-Zahlenhashis	11 - 14
4 18er-Punktehashis	15 - 16
5 36er-Zahlenhashis	17 - 20
6 36er-Punktehashis	21 - 22
7 Dein eigenes Hashi 1 - 4	23 - 26
8 Die Lösungen	27 - 31

1 9er-Zahlenhashis



Name: _____

Klasse: _____

Datum: _____

Kinder-Hashi 1

Bei einem Hashi musst du zwischen die Zahlenfelder einfache oder doppelte Linien zeichnen, so dass auf jedes Feld genau so viele Linien zulaufen, wie die Zahl im Feld angibt. Die Linien verlaufen nicht diagonal und kreuzen sich nicht. Rechts siehst du ein einfaches Hashi-Beispiel. Versuche jetzt, die Hashi-Rätsel auf dieser Seite zu knacken!

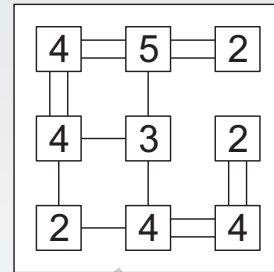

Beispiel

1

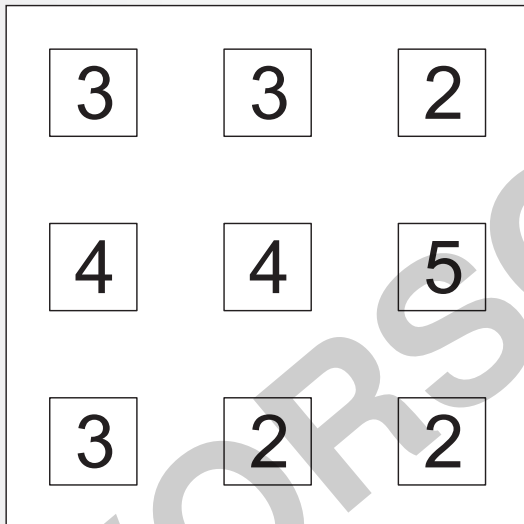

2

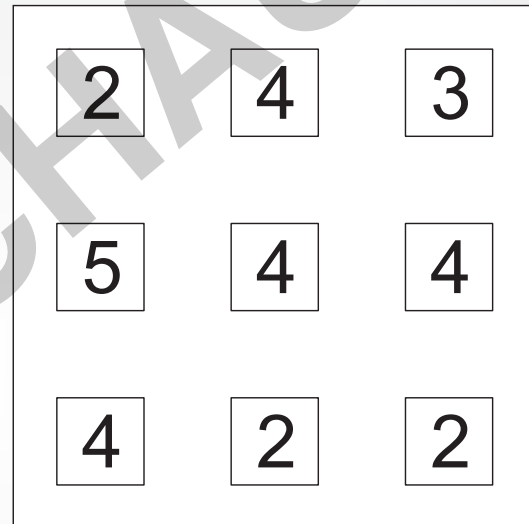

3

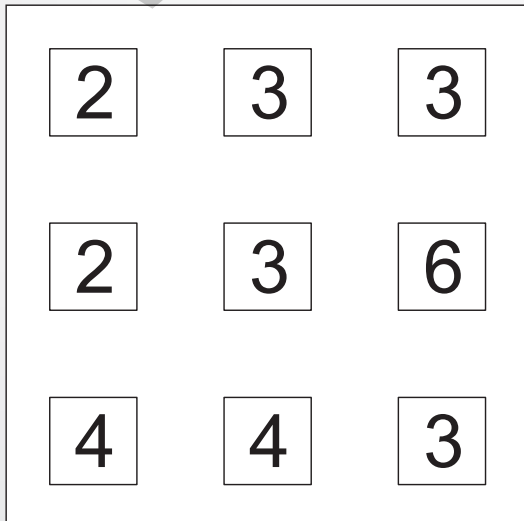

4

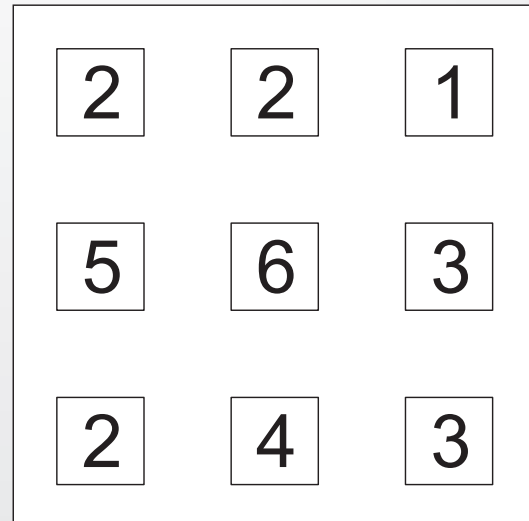



Name: _____

Klasse: _____

Datum: _____

Kinder-Hashi 15

Bei einem Hashi musst du zwischen die Zahlenfelder einfache oder doppelte Linien zeichnen, so dass auf jedes Feld genau so viele Linien zulaufen, wie die Zahl im Feld angibt. Die Linien verlaufen nicht diagonal und kreuzen sich nicht. Rechts siehst du ein einfaches Hashi-Beispiel. Versuche jetzt, das Hashi-Rätsel auf dieser Seite zu knacken!

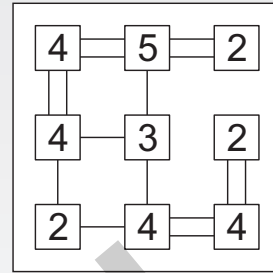

Beispiel

1	5	4	5	5	3
1	5	5	6	2	2
3	7	7	6	5	3
3	5	5	4	5	4
3	4	4	7	7	5
2	4	4	5	5	3

Kinder-Hashi

Bei einem Hashi musst du zwischen die Zahlenfelder einfache oder doppelte Linien zeichnen, so dass auf jedes Feld genau so viele Linien zulaufen, wie die Zahl im Feld angibt. Die Linien verlaufen nicht diagonal und kreuzen sich nicht. Rechts siehst du ein einfaches Hashi-Beispiel. Versuche jetzt, das Hashi-Rätsel auf dieser Seite zu knacken!

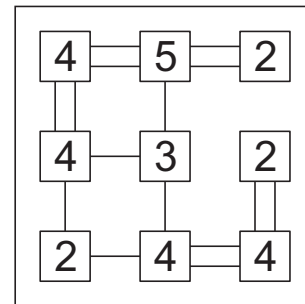

Beispiel

VORSCHAU
